

CENTRALE COMMISSIE VOOR DE RIJNVAART

**VERDRAG INZAKE
DE VERZAMELING, AFGIFTE EN INNAME
VAN AFVAL IN DE RIJN- EN BINNENVAART**

Strasbourg • 9 septembre 1996

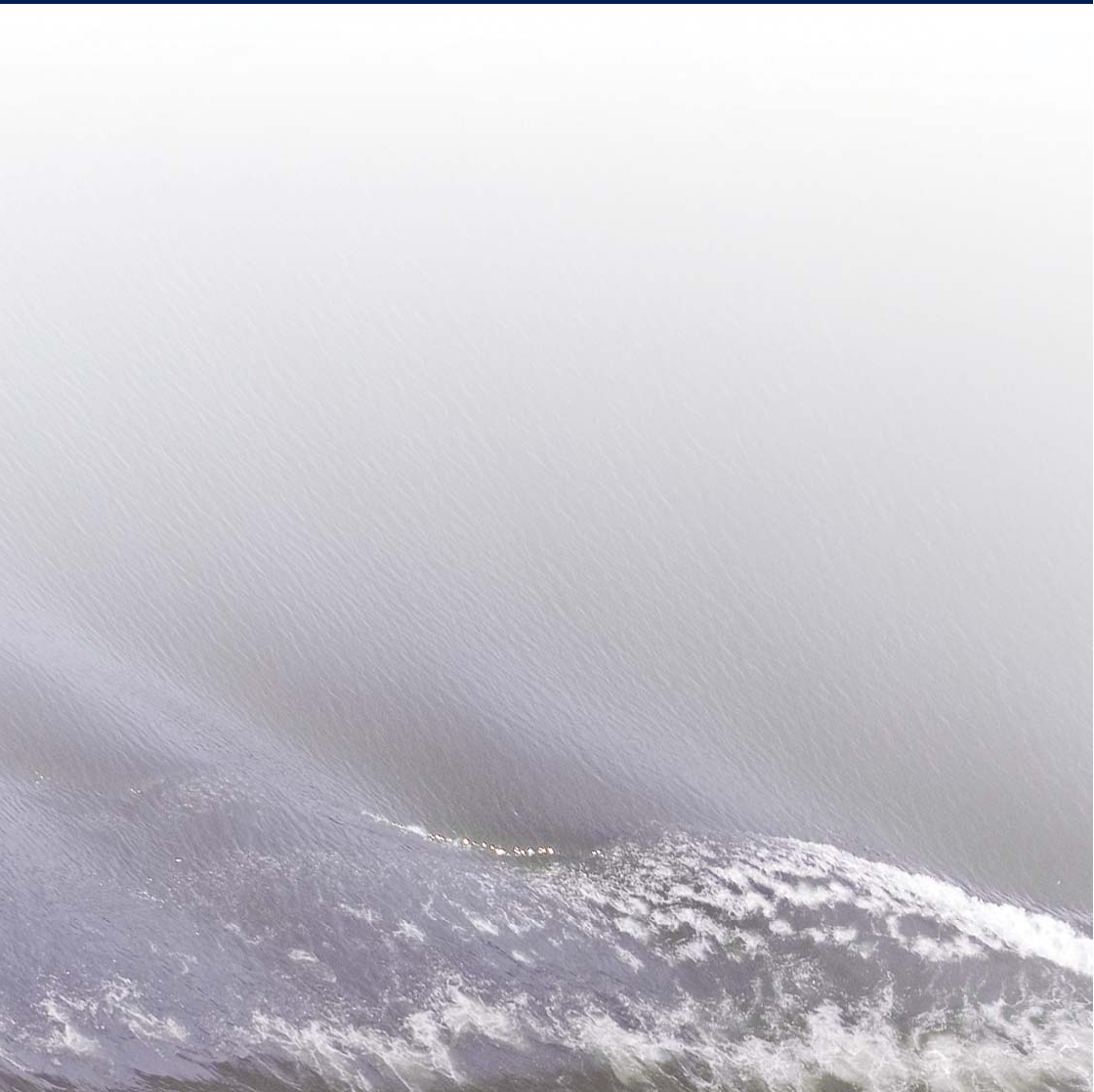

CENTRALE COMMISSIE VOOR DE RIJNVAART

**VERDRAG INZAKE
DE VERZAMELING, AFGIFTE EN INNAME VAN AFVAL
IN DE RIJN- EN BINNENVAART**

Strasbourg • 9 septembre 1996

In november 2002 vastgestelde editie, ten gevolge van redactionele wijzigingen en wijzigingen in de opmaak van de drie officiële versies van het Verdrag die tussen de Verdragsstaten met de brief van de depositaris van 10 december 2002 zijn overeengekomen.

**VERDRAG
INZAKE DE VERZAMELING, AFGIFTE EN INNAME VAN AFVAL
IN DE RIJN- EN BINNENVAART**

De Bondsrepubliek Duitsland
Het Koninkrijk België
De Franse Republiek
Het Groothertogdom Luxemburg
Het Koninkrijk der Nederlanden
De Zwitserse Bondsstaat

overwegende dat het voorkomen van afval alsmede de verzameling, afgifte en inname van afval ter verwerking en verwijdering vanwege de bescherming van het milieu, alsmede vanwege de veiligheid en gezondheid van scheepspersoneel en verkeersdeelnemers, voor de binnenvaart en de daarmee samenhangende bedrijfstakken een vereiste is en dat zij daartoe een versterkte bijdrage willen leveren,

in de overtuiging dat daartoe internationaal afgestemde, uniforme regelingen getroffen moeten worden, om concurrentievervalsing te voorkomen,

voorts ervan overtuigd dat de verzameling, afgifte, inname en verwijdering van scheepsafval op basis van het beginsel "de vervuiler betaalt" gefinancierd moet worden,

constaterende dat in het bijzonder de heffing van een internationaal uniform vastgestelde bijdrage, gebaseerd op de aan de binnenvaart verkochte hoeveelheid gasolie voor de inname en verwijdering van olie- en vethoudende scheepsbedrijfsafvalstoffen, het beginsel van douane- en belastingvrijdom in de Rijnsoeverstaten en in België, zoals neergelegd in de Overeenkomst van 16 mei 1952 betreffende het douane- en belastingregime voor gasolie, die in de Rijnvaart als boordvoorraad wordt verbruikt, niet schendt,

wensende dat andere staten waarvan de voor de binnenvaart openstaande vaarwegen in verbinding staan met die van de Verdragsluitende Staten, toetreden tot dit Verdrag,

zijn het volgende overeengekomen:

ALGEMENE BEPALINGEN

Artikel 1

Begripsbepalingen

In dit Verdrag wordt verstaan onder:

- a. "scheepsafval": de in de onderdelen b tot en met f nader bepaalde stoffen of voorwerpen, waarvan de bezitter zich ontdoet, wil ontdoen dan wel moet ontdoen;
- b. "scheepsbedrijfsafval": afval en afvalwater, dat bij het in bedrijf zijn en het onderhoud van het vaartuig aan boord ontstaat. Hieronder valt het olie- en vethoudend scheepsbedrijfsafval en het overige scheepsbedrijfsafval;
- c. "olie- en vethoudend scheepsbedrijfsafval": afgewerkte olie, bilgewater, en overig olie- en vethoudend afval, zoals afgewerkt vet, gebruikte filters, gebruikte poetslappen, vaten en verpakkingsmateriaal van dit afval;
- d. "bilgewater": oliehoudend water uit de bilge van de machinekamer, de voor- en achterpiek, de kofferdammen en de ruimten tussen zijwand en beunwand;
- e. "overig scheepsbedrijfsafval": huishoudelijk afvalwater, huisvuil, zuiverings-slib, slops en klein gevaarlijk afval, bedoeld in Deel C van de Uitvoeringsregeling;
- f. "afval van de lading": afval en afvalwater, dat in verband met de lading aan boord van het schip ontstaat. Hiertoe behoren niet de restlading en overslagresten, bedoeld in Deel B van de Uitvoeringsregeling;
- g. "schip": een binnenschip, zeeschip of drijvend werktuig;
- h. "passagiersschip": een voor het vervoer van passagiers gebouwd en ingericht schip;
- i. "zeeschip": een schip dat is toegelaten voor de zee- of kustvaart en overwegend daartoe is bestemd;
- j. "ontvangstinrichting": een schip dan wel een inrichting aan land, door de bevoegde autoriteiten toegelaten voor het in ontvangst nemen van scheepsafval;
- k. "schipper": degene onder wiens leiding het schip staat;
- l. "gemotoriseerd schip": een schip waarvan de hoofd- of hulpmotoren, met uitzondering van ankerlieren, verbrandingsmotoren zijn;
- m. "gasolie": van douanerechten en andere belastingen vrijgestelde brandstof voor binnenschepen;
- n. "bunkerbedrijf": bedrijf waarvan schepen gasolie betrekken;
- o. "exploitant van de overslaginstallatie": degene die beroepsmatig het laden en lossen van schepen uitvoert;
- p. "verlader": degene die de vervoersopdracht heeft verleend;
- q. "vervoerder": degene die zich beroepsmatig tot het vervoer van goederen verbindt;
- r. "ladingontvanger": degene die gerechtigd is de goederen in ontvangst te nemen..

Artikel 2

Geografisch toepassingsgebied

Dit Verdrag is van toepassing op de in Bijlage 1 genoemde vaarwegen.

BIJZONDERE BEPALINGEN VERPLICHTINGEN VAN DE STATEN

Artikel 3

Verbod tot inbrengen en lozen

1. Het is verboden scheepsafval en delen van de lading vanaf schepen in de in Bijlage 1 genoemde vaarwegen te brengen of te lozen.
2. De Verdragsluitende Staten dragen er zorg voor dat het in het eerste lid genoemde verbod wordt nageleefd.
3. Uitzonderingen op dit verbod zijn slechts toegestaan in overeenstemming met Bijlage 2 en de daarbijbehorende aanhangsels, hierna te noemen de "Uitvoeringsregeling"..

Artikel 4

Ontvangstinrichtingen

1. De Verdragsluitende Staten verplichten zich ertoe langs de in Bijlage 1 genoemde vaarwegen een voldoende dicht net van ontvangstinrichtingen in te richten of te laten inrichten en dit internationaal af te stemmen.
2. De Verdragsluitende Staten voeren overeenkomstig de Uitvoeringsregeling een uniforme procedure in met betrekking tot de verzameling van scheepsafval en de afgifte aan de ontvangstinrichtingen. Van deze procedure maakt wat betreft de in artikel 1, onderdelen c, d en f genoemde afvalsoorten, een document ten bewijze van de reglementaire afgifte van dit scheepsafval deel uit. De reglementaire afgifte van slops en zuiveringslib als bedoeld in Deel C van de Uitvoeringsregeling dient overeenkomstig nationale voorschriften aange- toond te worden.
3. De ontvangstinrichtingen zijn verplicht het scheepsafval overeenkomstig de in de Uitvoeringsregeling vastgelegde procedure aan te nemen.
4. De Verdragsluitende Staten dragen er zorg voor dat de ontvangstinrichtingen hun verplichting tot inname van scheepsafval overeenkomstig de nationale regelingen nakomen.

Artikel 5

Grondslag van de financiering

De Verdragsluitende Staten voeren een uniforme financieringswijze in voor de inname en verwijdering van scheepsafval.

Artikel 6

Financiering van de inname en verwijdering van olie- en vethoudend scheepsbedrijfsafval

1. De financiering van de inname en verwijdering van olie- en vethoudend scheepsbedrijfsafval geschiedt door middel van een verwijderingsbijdrage, die van gemotoriseerde schepen, voor zover zij gasolie gebruiken, wordt geheven, met uitzondering van zeeschepen. De hoogte van de verwijderingsbijdrage is in alle Verdragsluitende Staten gelijk. Deze wordt vastgesteld op basis van de som van de inname- en verwijderingskosten, na aftrek van de eventuele opbrengsten van de verwerking van olie- en vethoudend scheepsbedrijfsafval en van de hoeveelheid geleverde gasolie, volgens de in Deel A van de Uitvoeringsregeling vastgelegde procedure. Het bedrag wordt aan de kostenontwikkeling aangepast. Ter bevordering van het voorkomen van afval dienen criteria uitgewerkt te worden en bij de vaststelling van de hoogte van de verwijderingsbijdrage in acht te worden genomen. De betaalde verwijderingsbijdragen zijn uitsluitend voor de financiering van de inname en de verwijdering van olie- en vethoudend scheepsbedrijfsafval aan te wenden.

2. De in het eerste lid genoemde procedure wordt indien nodig met inachtneming van de bij de uitvoering van het systeem opgedane ervaringen getoetst.
3. De betaling van de verwijderingsbijdrage geeft recht op afgifte van olie- en vethoudend scheepsbedrijfsafval aan de door de nationale instituten aangewezen ontvangstinrichtingen.
4. De Verdragsluitende Staten stellen zeker dat de schippers en de bunkerinrichtingen de voor hen ingevolge Deel A van de Uitvoeringsregeling geldende verplichtingen in het bijzonder bij elke levering van gasolie nakomen.

Artikel 7

Financiering van de inname en verwijdering van overig scheepsbedrijfsafval

1. In havens, bij overslaginstallaties alsmede bij ligplaatsen en sluizen worden voor de inname en verwijdering van huisvuil geen aparte heffingen geheven.
2. Met betrekking tot de inname en verwijdering van klein gevaarlijk afval zullen de Verdragsluitende Staten afgestemde regelingen treffen voor een financieringssysteem waarin de kosten voor de inname en verwijdering van het genoemde afval, ongeacht of het afval afgegeven wordt, in de haven- of liggelden inbegrepen zijn dan wel het schip anderszins opgelegd worden.
3. Voor passagiersschepen geldt dat de kosten voor de inname en verwijdering van huishoudelijk afvalwater en zuiveringsslib alsmede van huisvuil en klein gevaarlijk afval de schipper afzonderlijk in rekening kunnen worden gebracht.
4. De kosten voor de inname en verwijdering van slops kunnen de schipper afzonderlijk in rekening worden gebracht.

Artikel 8

Financiering van het nalossen, het wassen alsmede de inname en verwijdering van afval van de lading

1. De verlader of de ladingontvanger draagt de kosten voor het nalossen en het wassen van het schip alsmede voor de inname en verwijdering van afval van de lading overeenkomstig Deel B van de Uitvoeringsregeling.
2. Indien het schip vóór het laden niet overeenstemt met de voorgeschreven losstandaard en indien de ladingontvanger of verlader van het vorige transport zijn verplichtingen is nagekomen, draagt de vervoerder de kosten voor het nalossen of het wassen van het schip, alsmede voor de inname en verwijdering van het afval van de lading.

Artikel 9

Nationaal instituut

1. Iedere Verdragsluitende Staat wijst een nationaal instituut aan dat verantwoordelijk is voor de organisatie van het uniforme financieringssysteem voor de inname en verwijdering van olie- en vethoudend scheepsbedrijfsafval overeenkomstig de in Deel A van de Uitvoeringsregeling vastgelegde bepalingen.
2. De samenstelling alsmede de details van de organisatie en de werkwijze van het nationale instituut worden in nationale regelingen van de Verdragsluitende Staten vastgelegd. In het nationale instituut moeten vertegenwoordigers van de binnenvaartbranche zijn opgenomen.
3. De bedrijfs- en administratiekosten van ieder nationaal instituut worden door de desbetreffende Verdragsluitende Staat gedragen.

Artikel 10

Internationale financiële verevening - Internationaal verevenings- en coördinatieorgaan

1. De internationale financiële verevening geschiedt op grond van dit Verdrag, alsmede aan de hand van Deel A van de Uitvoeringsregeling.
2. Er wordt een internationaal verevenings- en coördinatieorgaan opgericht. Dit orgaan dient onder andere:
 - a) zorg te dragen voor de financiële verevening tussen de nationale instituten met betrekking tot de inname en verwijdering van olie- en vethoudend scheepsbedrijfsafval overeenkomstig de door haar op grond van Deel A van de Uitvoeringsregeling bepaalde procedure;
 - b) te toetsen in hoeverre het voorhanden zijnde net van ontvangstinrichtingen, met inachtneming van de behoeften van de scheepvaart en de economische doelmatigheid van de afvalverwijdering, aangepast dient te worden;
 - c) het in artikel 6 bedoelde financieringssysteem van de inname en verwijdering van olie- en vethoudend scheepsbedrijfsafval aan de hand van de in de praktijk opgedane ervaringen jaarlijks te evalueren;
 - d) voorstellen voor te leggen voor de aanpassing van de hoogte van de verwijderingsbijdrage aan de kostenontwikkeling;
 - e) voorstellen voor te leggen in hoeverre ten aanzien van de hoogte van de verwijderingsbijdrage rekening moet worden gehouden met technische maatregelen ter voorkoming van afval.

Dit orgaan bestaat uit twee vertegenwoordigers van elk nationaal instituut, waarvan één afkomstig dient te zijn uit de nationale binnenvaartbranche.

3. Het internationale verevenings- en coördinatieorgaan stelt een huishoudelijk reglement op dat met eenparigheid van stemmen wordt vastgesteld en waarin de nadere details van de internationale financiële verevening worden vastgelegd.
4. De organisatie van het internationale verevenings- en coördinatieorgaan is in Deel A van de Uitvoeringsregeling vastgelegd.
5. Het secretariaat van het internationale verevenings- en coördinatieorgaan wordt gevoerd door het secretariaat van de Centrale Commissie voor de Rijnvaart.
6. De kosten van het internationale verevenings- en coördinatieorgaan, worden vooraf aan de hand van een begroting voor het volgende jaar geraamd, waaraan de Verdragsluitende Staten voor gelijke delen bijdragen.

VERPLICHTINGEN EN RECHTEN VAN DE BETROKKENEN

Artikel 11

Algemene zorgplicht

De schipper, de overige bemanning en andere personen aan boord, de verlader, de vervoerder, de ladingontvanger, de exploitanten van overslaginstallaties, alsmede de exploitanten van ontvangstinrichtingen moeten de door de omstandigheden vereiste zorgvuldigheid betrachten om verontreiniging van de vaarwegen te voorkomen, de hoeveelheid scheepsafval zo gering mogelijk te houden en vermenging van verschillende afvalsoorten zo veel mogelijk te voorkomen.

Artikel 12

Verplichtingen en rechten van de schipper

1. De schipper kan het scheepsafval aan de ontvangstinrichtingen van elke Verdragsluitende Staat afgeven onder de in de Uitvoeringsregeling opgenomen voorwaarden.
2. De schipper dient de in de Uitvoeringsregeling opgenomen verplichtingen na te komen. Hij dient in het bijzonder, behoudens de in de Uitvoeringsregeling opgenomen uitzonderingen, het verbod om vanaf het schip scheepsafval en delen van de lading in de vaarweg te brengen dan wel te lozen, in acht te nemen.
3. Indien de schipper niet verantwoordelijk gesteld kan worden, kunnen achtereenvolgens de vervoerder, de exploitant van het schip of de scheepseigenaar voor het nakomen van de verplichtingen in dit Verdrag verantwoordelijk worden gesteld.

Artikel 13

Verplichtingen van de vervoerder, de verlader en de ladingontvanger alsmede van de exploitanten van overslaginstallaties en ontvangstinrichtingen

1. De vervoerder, de verlader, de ladingontvanger, alsmede de exploitanten van overslaginstallaties en ontvangstinrichtingen dienen ieder hun verplichtingen overeenkomstig de Uitvoeringsregeling na te komen.
2. De ladingontvanger is verplicht restlading, overslagresten en afval van de lading aan te nemen. Hij kan daartoe een derde machtigen.

CONFERENTIE DER VERDRAGSLUITENDE PARTIJEN

Artikel 14

Organisatie en bevoegdheid

1. De Verdragsluitende Partijen richten een Conferentie der Verdragsluitende Partijen op die met het toezicht op de uitvoering van dit Verdrag is belast.
Deze Conferentie komt eenmaal per jaar bijeen. De Conferentie kan op verzoek van ten minste twee Verdragsluitende Partijen voor een buitengewone vergadering bijeengeroepen worden.
2. De Conferentie toetst wijzigingen van dit Verdrag en van de bij het Verdrag behorende bijlagen en beslist hierover, overeenkomstig de in artikel 19 neergelegde procedure.
3. De Conferentie besluit op voorstel van het internationale verevenings- en coördinatieorgaan over:
 - a) de jaarlijkse financiële verevening;
 - b) de vaststelling van de verwijderingsbijdrage voor het komende jaar, overeenkomstig de in artikel 6 vastgelegde procedure;
 - c) wijzigingen van de voorlopige en jaarlijkse financiële vereveningsprocedure;
 - d) verlaging van de verwijderingsbijdrage in verband met technische maatregelen tot het voorkomen van afval op schepen.Op voorstel van het internationale verevenings- en coördinatieorgaan doet de Conferentie aanbevelingen aan de Verdragsluitende Staten ten aanzien van aanpassingen van het voorhanden zijnde net van ontvangstinrichtingen
4. De Conferentie beslecht geschillen met betrekking tot de uitlegging en toepassing van dit Verdrag, alsmede geschillen ontstaan binnen het internationale verevenings- en coördinatieorgaan, zonder dat hierdoor de lopende, voorlopige financiële verevening wordt opgeschort.

5. De Conferentie stelt een huishoudelijk reglement op, dat met eenparigheid van stemmen wordt vastgesteld.
6. De Conferentie stelt voor het volgende jaar een begroting op, waaraan de Verdragsluitende Staten voor gelijke delen bijdragen.

Artikel 15

Secretariaat

Ter uitvoering van dit Verdrag wordt het Secretariaat van de Conferentie der Verdragsluitende Partijen gevoerd door het Secretariaat van de Centrale Commissie voor de Rijnvaart.

SANCTIES

Artikel 16

Sancties

De Verdragsluitende Staten vervolgen de op hun grondgebied begane overtredingen van de in dit Verdrag en zijn Uitvoeringsregeling vastgelegde ge- en verboden overeenkomstig de desbetreffende nationale regelingen.

SLOTBEPALINGEN

Artikel 17

Ondertekening, bekrachtiging, toetreding

1. Dit Verdrag is voor ondertekening opengesteld van 1 juni 1996 tot en met 30 september 1996 voor de Bondsrepubliek Duitsland, het Koninkrijk België, de Franse Republiek, het Groothertogdom Luxemburg, het Koninkrijk der Nederlanden en de Zwitserse Bondsstaat.
2. Dit Verdrag vereist de bekrachtiging, aanvaarding of goedkeuring van de ondertekenende Staten. De akten van bekrachtiging, aanvaarding of goedkeuring worden nedergelegd bij de Secretaris-Generaal van de Centrale Commissie voor de Rijnvaart.
3. Na inwerkingtreding staat dit Verdrag open voor toetreding door alle Staten waarvan de voor de binnenvaart openstaande vaarwegen met die van de Verdragsluitende Staten in verbinding staan. De akten van toetreding worden nedergelegd bij de Secretaris-Generaal van de Centrale Commissie voor de Rijnvaart.

Artikel 18

Inwerkingtreding

Dit Verdrag treedt in werking op de eerste dag van de tweede maand na nederlegging van de laatste akte van bekrachtiging, aanvaarding of goedkeuring door de ondertekenende Staten. Het treedt voor elke andere Verdragsluitende Partij in werking op de eerste dag van de tweede maand volgende op de nederlegging van de akte van toetreding door die Verdragsluitende Partij.

Artikel 19

Wijzigingen van het Verdrag en de bijlagen daarbij

1. Iedere Verdragsluitende Partij kan wijzigingen van dit Verdrag en de bijlagen daarbij voorstellen. De voorstellen tot wijziging worden op de Conferentie der Verdragsluitende Partijen getoetst.
2. De tekst van elk voorstel tot wijziging alsmede de onderbouwing van dit voorstel worden aan de depositaris voorgelegd, die het voorstel uiterlijk drie maanden voor aanvang van de Conferentie aan de Verdragsluitende Partijen ter kennis brengt. Alle met betrekking tot een voorstel binnengekomen standpunten worden door de depositaris aan de Verdragsluitende Partijen ter kennis gebracht.
3. Wijzigingen van dit Verdrag en van de bijlagen daarbij worden met eenparigheid van stemmen aangenomen.
4. Wijzigingen van dit Verdrag vereisen de bekrachtiging, aanvaarding of goedkeuring door de Verdragsluitende Partijen. Zij treden in werking op de eerste dag van de zesde maand volgende op de nederlegging van de laatste akte van bekrachtiging, aanvaarding of goedkeuring.
5. Wijzigingen van de bijlagen van dit Verdrag treden in werking op de overeengekomen datum, uiterlijk negen maanden na de aanneming, voor zover geen van de Verdragsluitende Partijen binnen zes maanden mededeelt dat zij niet instemt met de wijzigingen.

Artikel 20

Opzegging

1. Dit Verdrag kan na het verstrijken van vijf jaar vanaf de dag waarop het Verdrag voor de desbetreffende Verdragsluitende Partij in werking is getreden door een Verdragsluitende Partij te allen tijde worden opgezegd door een aan de depositaris gerichte mededeling.
2. De opzegging wordt van kracht op de eerste dag van de maand die volgt na het verstrijken van een jaar vanaf de datum van ontvangst van de mededeling, echter niet eerder dan na afsluiting van de jaarlijkse financiële verevening met betrekking tot het voorafgaande boekjaar, dan wel na het verstrijken van een in de mededeling bepaalde langere termijn.

Artikel 21

Depositaris

1. De Secretaris-Generaal van de Centrale Commissie voor de Rijnvaart is de depositaris van dit Verdrag. Deze zorgt voor een protocol van de nederlegging van de akten van bekrachtiging, aanvaarding, goedkeuring of toetreding en zendt alle in artikel 17, eerste lid, genoemde Partijen alsmede alle Partijen die zijn toegetreden tot dit Verdrag, een gewaarmerkt afschrift van deze akten en van het protocol van nederlegging toe.
2. De depositaris zendt alle in artikel 17, eerste lid, genoemde Partijen alsmede alle Partijen, die tot dit Verdrag zijn toegetreden, gewaarmerkte afschriften van dit Verdrag in de in artikel 22 genoemde talen.
3. De depositaris zendt alle in artikel 17, eerste lid, genoemde Partijen alsmede alle Partijen die tot dit Verdrag zijn toegetreden, dan wel deelt hen mede:
 - a) iedere volgende ondertekening, alsmede de dag waarop deze ondertekening heeft plaatsgevonden;
 - b) de in artikel 19, tweede lid, bedoelde documenten;
 - c) de teksten van iedere wijziging van dit Verdrag en van de bijlagen daarbij in de in artikel 22 genoemde talen;
 - d) de dag van de inwerkingtreding van dit Verdrag, alsmede van de wijzigingen van dit Verdrag en van de bijlagen bij dit Verdrag;

- e) mededelingen van de Verdragsluitende Partijen dat zij met een wijziging van de bijlagen niet instemmen en iedere andere mededeling die ingevolge enig artikel van dit Verdrag voorgeschreven is;
- f) iedere opzegging van dit Verdrag en de dag waarop deze in werking treedt.

Artikel 22

Talen

Dit Verdrag is opgesteld in een enkel origineel exemplaar in de Nederlandse, Duitse en Franse taal, zijnde elke tekst gelijkelijk authentiek.

Ten blijke waarvan de hiertoe naar behoren gemachtigde ondertekenaars dit Verdrag hebben ondertekend,

Gedaan te Straatsburg, op 9 september 1996.

Voor de Bondsrepubliek Duitsland

(get.) Adolf RITTER von WAGNER

(get.) Hans Jochen HENKE

Voor het Koninkrijk België

(get.) Théo L.R. LANSLOOT

Deze handtekening verbindt eveneens het Vlaamse Gewest, het Waalse Gewest en het Brusselse Hoofdstedelijke Gewest.

Voor de Franse Republiek

(get.) Marc PERRIN de BRICHAMBAUT

Voor het Groothertogdom Luxemburg

(get.) Carlo MATHIAS

Voor het Koninkrijk der Nederlanden

(get.) Anne-Marie JORRITSMA-LEBBINK

Voor de Zwitserse Bondsstaat

(get.) Mathias KRAFFT

**BEHORENDE BIJ HET VERDRAG INZAKE
DE VERZAMELING, AFGIFTE EN INNAME VAN AFVAL
IN DE RIJN- EN BINNENVAART**

Vaarwegen als bedoeld in artikel 2

Duitsland:

Alle voor het openbaar verkeer openstaande binnenvaarwegen.

België:

Alle voor de binnenvaart openstaande wateren.

Frankrijk:

Deel A van de Uitvoeringsregeling: Rijn, gekanaliseerde Moezel tot Metz (km 298,5).

Delen B en C van de Uitvoeringsregeling: Rijn, gekanaliseerde Moezel tot Neuves-Maisons (km 392,45), kanaal Niffer-Mulhouse, het kanaal tussen de sluis van Pont Malin (km 0,0) en de Frans-Belgische grens (km 36,561), het kanaal bestemd voor grote schepen, tussen de sluis van Pont Malin (km 0,0) en de sluis van Mardyck (km 143,075), het kanaal tussen Bauvin (km 0,0) en de Frans-Belgische grens (km 33,850).

Groothertogdom Luxemburg:

Moezel

Nederland:

Alle voor de binnenvaart openstaande wateren.

Zwitserland:

Rijn tussen Basel en Rheinfelden.

**BEHORENDE BIJ HET VERDRAG INZAKE
DE VERZAMELING, AFGIFTE EN INNAME VAN AFVAL
IN DE RIJN- EN BINNENVAART**

Uitvoeringsregeling

- Deel A** Verzameling, afgifte en inname van olie- en vethoudend scheepsbedrijfsafval.
- Deel B** Verzameling, afgifte en inname van afval van de lading.
- Deel C** Verzameling, afgifte en inname van overig scheepsbedrijfsafval.

Aanhangsels:

- I. Model voor een olie-afgifteboekje.
- II. Eisen aan het nalenssysteem.
- III. Losstandaarden en afgifte- en innamevoorschriften voor het toestaan van lozing van waswater, regenwater en ballastwater met ladingrestanten.
- IV. Model voor een losverklaring.
- V. Grens- en controlewaarden voor boordzuiveringsinstallaties van passagiersschepen.

DEEL A

VERZAMELING, AFGIFTE EN INNAME VAN OLIE- EN VETHOUDEND SCHEEPSBEDRIJFSAFVAL

HOOFDSTUK I

VERPLICHTINGEN VAN DE ONTVANGSTINRICHTING

Artikel 1.01

Bevestiging van afgifte

De exploitanten van ontvangstinrichtingen tekenen de afgifte van olie- en vethoudend scheepsbedrijfsafval door een schip aan in het olie-afgifteboekje, overeenkomstig het model in Aanhangsel I.

HOOFDSTUK II

VERPLICHTINGEN VAN DE SCHIPPER

Artikel 2.01

Verbod van inbrenging en lozing

1. Het is verboden olie- en vethoudend scheepsbedrijfsafval vanaf schepen in de vaarweg te brengen of te lozen.
2. Indien het in het eerste lid genoemde afval of afvalwater vrijkomt of dreigt vrij te komen, moet de schipper onverwijld de dichtstbijzijnde bevoegde autoriteit waarschuwen. Daarbij moet hij de plaats van het voorval, alsmede hoeveelheid en aard van de stof zo nauwkeurig mogelijk aangeven.
3. Van het in het eerste lid genoemde verbod is uitgezonderd het lozen in de vaarweg door toegelaten bilgeboden van van olie gescheiden water, indien het maximale restoliegehalte in het afgescheiden water constant en zonder voorafgaande verdunning voldoet aan de nationale voorschriften.

Artikel 2.02

Verzameling en behandeling aan boord

1. De schipper dient zeker te stellen dat olie- en vethoudend scheepsbedrijfsafval aan boord gescheiden in de daarvoor bestemde verzamelreservoirs respectievelijk het bilgewater in de bilge van de machinekamer wordt verzameld.
De verzamelreservoirs moeten aan boord zó opgeslagen worden dat daaruit lekkende stoffen gemakkelijk en tijdig opgemerkt kunnen worden en het lekken gestopt kan worden.
2. Het is verboden:
 - a) los aan dek staande verzamelreservoirs te gebruiken voor de opslag van afgewerkte olie;
 - b) afval aan boord te verbranden;
 - c) reinigingsmiddelen die olie of vet oplossen dan wel emulgerend zijn in de bilge van de machinekamer te doen geraken. Van dit verbod zijn uitgezonderd reinigingsmiddelen die de verwerking van het bilgewater door de ontvangstinrichtingen niet bemoeilijken.

Artikel 2.03

Olie-afgifteboekje, afgifte aan ontvangstinrichtingen

1. Elk gemotoriseerd schip moet, indien het gasolie gebruikt, een geldig olie-afgifteboekje, volgens het model opgenomen in Aanhangsel I, aan boord hebben, dat door de bevoegde autoriteit wordt verstrekt. Dit olie-afgifteboekje moet aan boord worden bewaard. Na verkrijging van een nieuw olie-afgifteboekje moet het voorgaande olie-afgifteboekje ten minste zes maanden na de laatste daarin opgenomen vermelding van afgifte aan boord worden bewaard.
2. Olie- en vethoudend scheepsbedrijfsafval moet met regelmatige, van de staat en van het gebruik van het schip afhankelijke, tussenpozen tegen ontvangstbewijs worden afgegeven aan de ontvangstinrichtingen. Het bewijs bestaat in een aantekening door de ontvangstinrichting in het olie-afgifteboekje.
3. Zeeschepen die beschikken over een oliejournaal ingevolge het Internationaal Verdrag ter voorkoming van verontreiniging van de zee door schepen (Marpol), zijn vrijgesteld van de verplichting tot het voeren van een olie-afgifteboekje als bedoeld in het eerste lid

HOOFDSTUK III

ORGANISATIE EN FINANCIERING VAN DE VERWIJDERING VAN OLIE- EN VETHOUDEND SCHEEPSBEDRIJFSAFVAL

Artikel 3.01

Heffing van de verwijderingsbijdrage

1. De verwijderingsbijdrage bedraagt in het eerste jaar 7,5 ECU per 1000 l verkochte gasolie.
2. De verwijderingsbijdrage wordt betaald door middel van zegels die bij een nationaal instituut zijn aangeschaft. De zegels worden door het internationale verevenings- en coördinatieorgaan uitgegeven.
3. De schipper geeft bij het bunkeren een met de te betrekken hoeveelheid gasolie overeenkomende hoeveelheid zegels aan het bunkerbedrijf af.
4. Het bunkerbedrijf maakt bij elke levering van gasolie het aantal zegels ongeldig dat overeenkomt met de waarde van de met de geleverde hoeveelheid gasolie overeenkomende verwijderingsbijdrage.
5. De bunkerbedrijven moeten elk kwartaal de, tegen overlegging van zegels, geleverde hoeveelheid gasolie melden aan het nationale instituut of de op grond van nationale regelgeving bevoegde autoriteiten.
6. De bijzonderheden van de procedure worden, na afstemming in het internationale verevenings- en coördinatieorgaan, op nationaal niveau vastgesteld..

Artikel 3.02

Nationaal instituut

Het nationale instituut heft de verwijderingsbijdrage en legt aan het internationale verevenings- en coördinatieorgaan voorstellen voor ter vaststelling van het vereiste nationale net van ontvangstinrichtingen. Het instituut heeft voorts in het bijzonder de taak, op internationaal eenvormige wijze, regelmatig de hoeveelheden verwijderd olie- en vethoudend scheepsbedrijfsafval, alsmede het totaal van de geheven verwijderingsbijdragen te registreren. Het nationale instituut of de op grond van nationale regelgeving bevoegde autoriteit ziet toe op de verwijderingskosten. Het nationale instituut is vertegenwoordigd in het internationale verevenings- en coördinatieorgaan en dient met name de door dit orgaan vastgestelde voorlopige en definitieve vereveningsbedragen op het daartoe vastgestelde tijdstip aan de andere nationale instituten af te dragen.

Artikel 3.03

Controle van de heffing van de verwijderingsbijdrage en van de kosten van inname en verwijdering

1. Bij iedere afname van gasolie dient door het bunkerbedrijf een bunkerverklaring te worden opgemaakt. Deze verklaring moet ten minste de volgende gegevens bevatten: de naam van het schip, officieel scheepsnummer of een andere vermelding ter identificatie van het schip, naam van de schipper, betrokken/geleverde hoeveelheid gasolie, waarde van de afgegeven/ontvangen zegels, plaats en datum, handtekeningen van de schipper en het bunkerbedrijf.
De schipper ontvangt een afschrift dat hij ten minste zes maanden aan boord moet bewaren. Een ander afschrift blijft bij het bunkerbedrijf, die het overeenkomende aantal zegels onlosmakelijk moet bijvoegen en ongeldig maken.

2. De overeenstemming tussen de door de schepen betrokken hoeveelheden gasolie en de waarde van de afgegeven zegels wordt door het nationale instituut of door de op grond van nationale regelgeving bevoegde autoriteiten gecontroleerd aan de hand van de door de bunkerbedrijven over te leggen afschriften van de bunkerverklaringen.
3. De op grond van nationale regelgeving bevoegde autoriteit kan aan boord van de schepen de betaling van de verwijderingsbijdrage alsmede de hoeveelheden verwijderde olie- en vethoudende scheepsbedrijfsafval controleren door vergelijking van de in de daartoe geëigende scheepsdocumenten aangetekende reizen met de in de bunkerverklaring vermelde gegevens.
4. Het nationale instituut of de op grond van nationale regelgeving bevoegde autoriteit kan bij de ontvangstinrichtingen de gegevens met betrekking tot de verwijderde hoeveelheden, alsmede de kosten van verwijdering aan de hand van daartoe geëigende documenten controleren.
5. De details van de procedure worden, na afstemming in het internationale verevenings- en coördinatieorgaan, op nationaal niveau vastgesteld.

HOOFDSTUK IV

INTERNATIONALE FINANCIËLE VEREVENING

Artikel 4.01

Internationaal verevenings- en coördinatieorgaan

Het internationale verevenings- en coördinatieorgaan komt eenmaal per jaar in het laatste kwartaal bijeen, om te besluiten over de financiële verevening van het voorafgaande jaar en, in voorkomend geval, de Conferentie der Verdragssluitende Partijen een voorstel te doen tot wijziging van de hoogte van de verwijderingsbijdrage dan wel tot een eventueel noodzakelijke aanpassing van het aanwezige net van ontvangstinrichtingen, met inachtneming van de behoeften van de scheepvaart en de economische doelmatigheid van de afvalverwijdering. Het kan op elk moment bijeenkomen indien de vertegenwoordigers van twee nationale instituten daarom verzoeken.

Artikel 4.02

Voorlopige financiële verevening

1. De nationale instituten melden het internationale verevenings- en coördinatieorgaan, volgens een eenvormig model, elk kwartaal, in ieder geval uiterlijk 31 maart, 30 juni, 30 september en 31 december:
 - a) de in het voorafgaande kwartaal ingenomen en verwijderde hoeveelheden olie- en vet-houdend afval;
 - b) de totale inname- en verwijderingskosten voor de onder a aangegeven hoeveelheden;
 - c) de in het voorafgaande kwartaal aan de schepen afgegeven hoeveelheden gasolie;
 - d) het bedrag van de in het voorafgaande kwartaal geïnde verwijderingsbijdragen;
 - e) de financiële consequenties van de in artikel 6, eerste lid, vijfde zin, van dit Verdrag bedoelde maatregelen.De omrekening van de valuta's geschiedt aan de hand van de op de genoemde peildata geldende wisselkoersen.
2. Het internationale verevenings- en coördinatieorgaan stelt, op grond van de ingevolge het eerste lid gedane mededelingen en de vereveningsprocedure, bedoeld in artikel 4.04, de voorlopige bedragen van de kwartaalverevening vast en deelt deze binnen vier weken na ontvangst van de mededelingen aan de nationale instituten mede.
3. De nationale instituten die in het kader van de kwartaalverevening een betaling moeten verrichten, zijn verplicht dit bedrag binnen vier weken na ontvangst van de betalingsvoordring te voldoen aan de nationale instituten die recht hebben op de betaling.

Artikel 4.03

Jaarlijkse financiële verevening

1. De nationale instituten leggen hun jaarrekening met betrekking tot het voorafgaande jaar uiterlijk op 1 augustus van het lopende jaar aan het internationale verevenings- en coördinatieorgaan voor. Het internationale verevenings- en coördinatieorgaan stelt op zijn gewone vergadering de financiële verevening voor het voorafgaande jaar vast.
2. De nationale instituten zijn verplicht de vereveningsbetalingen op grond van de definitieve financiële verevening voor het voorafgaande jaar overeenkomstig artikel 4.02, derde lid, te verrichten. De omrekening van de valuta's geschiedt aan de hand van de op 31 december van het voorafgaande jaar geldende wisselkoersen.

Artikel 4.04

Procedure van financiële verevening

1. De financiële verevening ingevolge de artikelen 4.02 en 4.03 wordt voor elk nationale instituut als volgt berekend::

$$C_n = \frac{Z_n}{\sum Z_n} \cdot \sum X_n - X_n$$

waarbij verstaan moet worden onder

C_n = vereveningsbedrag voor een nationaal instituut N;

positief: het instituut heeft recht op een vereveningsbetaling;

negatief: het instituut is verplicht tot het doen van een vereveningsbetaling

X_n = door een nationaal instituut N geïnde verwijderingsbijdragen ingevolge artikel 4.02, eerste lid.

Z_n = daadwerkelijke inname- en verwijderingskosten van een nationaal instituut N ingevolge artikel 4.02, eerste lid.

$\sum X_n$ = som van de door alle nationale instituten geïnde verwijderingsbijdragen.

$\sum Z_n$ = som van de daadwerkelijke inname- en verwijderingskosten van alle nationale instituten.

2. Vereveningsbedragen C_n die lager zijn dan een bepaald minimumpercentage van de door een nationaal instituut N geïnde verwijderingsbijdragen, worden niet verevend. Het minimumpercentage wordt door het internationale verevenings- en coördinatieorgaan vastgesteld.

DEEL B

VERZAMELING, AFGIFTE EN INNAME VAN AFVAL VAN DE LADING

HOOFDSTUK V

ALGEMENE BEPALINGEN

Artikel 5.01

Begripsbepalingen

In dit deel wordt verstaan onder

- a. “eenheidstransporten”: transporten waarbij tijdens opeenvolgende reizen in het laadruim of de ladingtank van het schip dezelfde lading of andere lading, waarvan het transport geen reiniging van het laadruim of de ladingtank vereist, wordt vervoerd;
- b. “restlading”: vloeibare lading die na het lossen, zonder gebruikmaking van een nalenssysteem in de ladingtank en in het leidingsysteem achterblijft, alsmede droge lading die na het lossen zonder gebruikmaking van bezems, veegmachines of vacuümreinigers in het laadruim achterblijft;
- c. “ladingrestanten”: vloeibare lading die niet door het nalenssysteem uit de ladingtank en het leidingsysteem verwijderd kan worden, alsmede droge lading die niet door gebruikmaking van veegmachines, bezems of vacuümreinigers uit het laadruim verwijderd kan worden;
- d. “nalenssysteem”: systeem voor het zo volledig mogelijk legen van de ladingtanks en het leidingsysteem, overeenkomstig Aanhangsel II, waarbij slechts de niet lensbare ladingrestanten achterblijven;
- e. “overslagresten”: lading die bij de overslag buiten het laadruim op het schip terechtkomt;
- f. “bezemschoon laadruim”: laadruim waaruit de restlading is verwijderd met behulp van reinigungsapparaten, zoals bezems en veegmachines, doch zonder gebruikmaking van zuigende of spoelende apparaten, en waarin zich nog slechts ladingrestanten bevinden;
- g. “nagelensde ladingtank”: ladingtank waaruit de restlading met behulp van een nalenssysteem is verwijderd en waarin zich nog slechts ladingrestanten bevinden;
- h. “vacuümschoon laadruim”: laadruim waaruit de restlading door middel van afzuiging is verwijderd en waarin zich beduidend minder ladingrestanten bevinden dan in een bezemschoon laadruim;
- i. “nalossen”: het verwijderen van restlading uit de laadruimen, ladingtanks en leidingsystemen met behulp van daartoe geschikte middelen (bijv. bezems, veegmachines, afzuiging, nalenssysteem), waardoor de losstandaard:
“bezemschoon laadruim” of
“vacuümschoon laadruim” of
“nagelensde ladingtank”
wordt verkregen, alsmede het verwijderen van overslagresten en verpakkings- en stuwmetaal;
- j. “wassen”: het verwijderen van ladingrestanten uit een bezemschoon of een vacuümschoon laadruim dan wel uit een nagelensde ladingtank door middel van gebruik van stoom of water;
- k. “wasschoon laadruim of wasschone ladingtank”: een laadruim of een ladingtank die na het wassen in beginsel voor elke soort lading geschikt is;
- l. “waswater”: water dat gebruikt is bij het wassen van een bezemschoon of vacuümschoon laadruim dan wel een nagelensde ladingtank. Hiertoe wordt eveneens gerekend het ballastwater en regenwater dat uit deze laadruimen of ladingtanks komt.

Artikel 5.02

Verplichting van de Verdragsluitende Staten

De Verdragsluitende Staten verplichten zich ertoe om binnen vijf jaar na inwerkingtreding van dit Verdrag de infrastructurele en andere voorzieningen voor de afgifte en inname van restlading, overslagresten, ladingrestanten en waswater tot stand te brengen dan wel te laten brengen.

Artikel 5.03

Zeeschepen

Dit Deel B geldt niet voor het laden en lossen van zeeschepen in zeehavens aan zeetoe-gangswegen.

HOOFDSTUK VI

VERPLICHTINGEN VAN DE SCHIPPER

Artikel 6.01

Verbod tot inbrengen en lozen

1. Het is verboden vanaf schepen delen van de lading, alsmede afval van de lading in de vaarweg te brengen dan wel te lozen.
2. Van het in het eerste lid bedoelde verbod is uitgezonderd waswater met ladingrestanten van stoffen, ten aanzien waarvan in Aanhangsel III uitdrukkelijk is bepaald dat zij mogen worden geloosd, indien de bepalingen van dit aanhangsel in acht zijn genomen.
3. Indien stoffen ten aanzien waarvan in Aanhangsel III uitsluitend een afgifte ter bijzondere behandeling voorgeschreven is, vrijkomen of dreigen vrij te komen, moet de schipper onverwijld de dichtstbijzijnde bevoegde autoriteit waarschuwen. Daarbij moet hij de plaats van het voorval alsmede de hoeveelheid en de aard van de stof zo nauwkeurig mogelijk aangeven.
4. De bevoegde nationale autoriteit beoordeelt de geoorloofdheid van de lozing of inbrenging van afval van de lading van stoffen die niet zijn vermeld in de Stoffenlijst opgenomen in Aanhangsel III van de Uitvoeringsregeling en stelt een voorlopige lozingsstandaard vast.
5. De Conferentie der Verdragsluitende Partijen toetst dit voorstel en gaat eventueel over tot uitbreiding van de Stoffenlijst.

Artikel 6.02

Overgangsbepalingen

1. Gedurende een overgangstermijn van vijf jaar na de inwerkingtreding van dit Verdrag geldt
 - a) indien het droge lading betreft:
 - in plaats van de in Aanhangsel III vereiste losstandaard “vacuümschoon” is de losstandaard “bezemschoon” toegestaan;
 - waswater dat overeenkomstig Aanhangsel III in de riolering gebracht moet worden, mag in de vaarweg geloosd worden, indien voldaan is aan de losstandaard “bezemschoon”;
 - b) indien het vloeibare lading betreft:
 - het nalenzen van ladingtanks ingevolge artikel 7.04 is niet vereist, doch beschikbare systemen moeten zoveel mogelijk worden gebruikt, ook wanneer deze systemen nog niet voldoen aan het bepaalde in Aanhangsel II.
2. Indien is voldaan aan de voorwaarden voor het naleven van de losstandaard “vacuümschoon”, voor de afgifte van waswater aan ontvangstinrichtingen dan wel voor het nalenzen van tankschepen, kan de bevoegde nationale autoriteit voor haar bevoegdheidsgebied dan wel delen van haar bevoegdheidsgebied reeds voor het einde van de overgangstermijn voorschrijven dat de bepalingen van Aanhangsel III voor de desbetreffende goederensoorten onverkort worden toegepast. Zij stelt de Conferentie der Verdragsluitende Partijen hiervan vooraf op de hoogte.

Artikel 6.03

Losverklaring

1. Ieder schip dat binnen het toepassingsgebied van dit Verdrag is gelost, moet een geldige losverklaring aan boord hebben overeenkomstig het in Aanhangsel IV opgenomen model. Deze losverklaring moet ten minste zes maanden na afgifte aan boord worden bewaard. Bij schepen zonder vaste bemanning mag de losverklaring ook op een andere plaats dan aan boord door de vervoerder worden bewaard.
2. Bij het nalossen alsmede bij de afgifte en inname van afval van de lading moeten de losstandaarden en de afgifte- en innamevoorschriften overeenkomstig Aanhangsel III in acht worden genomen.
3. Het schip mag na het laden de reis pas voortzetten, nadat de schipper zich ervan overtuigd heeft dat de overslagresten zijn verwijderd.
4. Het schip mag na het lossen de reis pas voortzetten, nadat de schipper in de losverklaring heeft bevestigd dat restlading alsmede overslagresten zijn overgenomen.
5. Het vierde lid is niet van toepassing op schepen die eenheidstransporten uitvoeren.
6. Indien laadruimen of ladingtanks gewassen worden en indien het waswater ingevolge de losstandaarden en de afgifte- en innamevoorschriften ingevolge Aanhangsel III niet in het water mag worden geloosd, mag het schip de reis pas voortzetten nadat de schipper in de losverklaring heeft bevestigd dat dit waswater overgenomen is dan wel dat hem een ontvangstinrichting is aangewezen.

HOOFDSTUK VII

VERPLICHTINGEN VAN DE VERVOERDER, DE VERLADER, DE LADINGONTVANGER EN DE EXPLOITANT VAN DE OVERSLAGINSTALLATIE

Artikel 7.01

Bevestiging van de inname

1. De ladingontvanger geeft ten aanzien van het schip in de losverklaring bedoeld in artikel 6.03, de bevestiging inzake het lossen, het nalossen en, voor zover hij daartoe verplicht is, het wassen van de laadruimen of ladingtanks, alsmede de inname van afval van de lading dan wel eventueel de toewijzing van een ontvangstinrichting.
2. Voor zover de ladingontvanger het waswater, dat niet in de vaarweg geloosd mag worden, niet zelf aanneemt, bevestigt de exploitant van de ontvangstinrichting het schip de inname van het waswater..

Artikel 7.02

Beschikbaarstelling van het schip

1. De vervoerder stelt de verlader het schip met een zodanige losstandaard ter beschikking dat de lading onbelemmerd vervoerd en afgeleverd kan worden. Dat is in de regel het geval met een losstandaard "laadruim bezemschoon" of "nagelensde ladingtank" en wanneer het schip vrij van overslagresten is.
2. Een hogere losstandaard of beschikbaarstelling na wassen kan vooraf worden overeengekomen.
3. Bij aanvang van het laden wordt het schip geacht door de vervoerder ter beschikking te zijn gesteld in de toestand welke overeenkomt met de eisen van het eerste of tweede lid.

Artikel 7.03

Laden en lossen

1. Tot het laden en lossen van een schip behoren ook de maatregelen tot nalossen en wassen, die ingevolge dit Deel B zijn vereist. De restlading behoort zo veel mogelijk aan de lading te worden toegevoegd.
2. Bij het laden draagt de verlader er zorg voor dat het schip vrij van overslagresten blijft. Zijn echter toch overslagresten ontstaan, dan draagt de verlader na het laden zorg voor de verwijdering van deze overslagresten, tenzij iets anders is overeengekomen.
3. Bij het lossen draagt de ladingontvanger er zorg voor dat het schip vrij van overslagresten blijft. Zijn echter toch overslagresten ontstaan, dan draagt de ladingontvanger zorg voor de verwijdering. Overslagresten behoren zo veel mogelijk aan de lading te worden toegevoegd..

Artikel 7.04

Oplevering van het schip

1. Bij droge lading dient de ladingontvanger ervoor te zorgen dat na het lossen, overeenkomstig de losstandaarden en afgifte- en innamevoorschriften bedoeld in Aanhangsel III, het laadruim bezemschoon dan wel vacuümschoon ter beschikking wordt gesteld. Hij is verplicht aanwezige restlading alsmede overslagresten van het geloste schip in ontvangst te nemen.
Bij vloeibare lading dient de verlader ervoor te zorgen dat na het lossen de ladingtank nagelensd ter beschikking wordt gesteld. Het lossen met inbegrip van het nalossen met behulp van een nalenssysteem wordt door de schipper uitgevoerd, tenzij in de vervoersovereenkomst iets anders is overeengekomen. De leiding voor de inname van restlading dient van een aansluiting overeenkomstig model 1 van Aanhangsel II te zijn voorzien. Bij gebruik van het nalenssysteem aan boord van het schip mag vóór het moment van nalenzen de tegendruk in het buizenstelsel van de ladingontvanger 3 bar niet overschrijden. De exploitant van de overslaginstallatie is verplicht de restlading in ontvangst te nemen.
2. Bij droge lading is de ladingontvanger, bij vloeibare lading is de verlader verplicht voor een wasschoon laadruim respectievelijk wasschone ladingtank te zorgen, indien:
 - a) het schip voor de laatste belading deze reinigingstoestand had en dit, indien de ladingontvanger tot wassen verplicht is, in de losverklaring van de voorgaande lossing wordt aangetoond, en
 - b) het schip goederen heeft vervoerd waarvan de ladingrestanten overeenkomstig de losstandaarden en afgifte- en innamevoorschriften van Aanhangsel III niet met het waswater in het water geloosd mogen worden.
3. Het eerste en tweede lid zijn niet van toepassing op laadruimen en ladingtanks van schepen die eenheidstransporten uitvoeren.
4. Indien de ladingontvanger of de verlader het schip na de overeengekomen lostijd of de overeengekomen ligdagen niet overeenkomstig de bepalingen van dit artikel alsmede van artikel 7.03 aflevert, kan de vervoerder het schip in de voorgeschreven toestand brengen dan wel laten brengen. De kosten hiervoor, met inbegrip van de daardoor ontstane liggeden, voor zover deze niet op een toerekenbare tekortkoming van de vervoerder terug te voeren zijn, komen ten laste van de ladingontvanger of de verlader.

Artikel 7.05

Ladingrestanten en waswater

1. Bij droge lading is de ladingontvanger verplicht het waswater in ontvangst te nemen dat na het wassen overeenkomstig artikel 7.04, tweede lid, is ontstaan, dan wel na overleg met de vervoerder de schipper een ontvangstinrichting toe te wijzen.
2. Bij vloeibare lading is de verlader verplicht de vervoerder in de vervoersovereenkomst een ontvangstinrichting toe te wijzen voor het waswater, dat na het wassen overeenkomstig artikel 7.04, tweede lid, ontstaat.
3. Deze ontvangstinrichting behoort zich in de nabijheid van de overslaginstallatie of langs de weg naar de volgende door het schip aan te lopen overslaginstallatie te bevinden.

Artikel 7.06

Kosten

1. Bij droge lading draagt de ladingontvanger de kosten van het nalossen en het wassen van het laadruim ingevolge artikel 7.04 en de kosten van inname van waswater ingevolge artikel 7.05, eerste lid, met inbegrip van de daardoor ontstane kosten voor wachttijden en omwegen. Dat geldt ook voor regenwater dat in de laadruimen is geraakt nadat met het laden is begonnen doch voordat het lossen overeenkomstig artikel 7.03, eerste lid, is beëindigd, indien niet was overeengekomen dat het vervoer afgedekt zou plaatsvinden.
2. Bij eenheidstransporten voor dezelfde verlader neemt deze op eigen kosten vóór het beladen het regenwater in ontvangst, dat na beëindiging van de voorafgaande lossing in het laadruim terecht is gekomen.
3. Bij vloeibare lading draagt de verlader de kosten van het nalossen en van het wassen van de ladingtanks overeenkomstig artikel 7.04, en de kosten van de inname van waswater ingevolge artikel 7.05, tweede lid, met inbegrip van de eventueel daardoor ontstane kosten voor wachttijden en omwegen.
4. De kosten van afgifte van waswater uit laadruimen en ladingtanks die niet met de voorgescreven losstandaarden overeenstemmen, komen ten laste van de vervoerder.

Artikel 7.07

Overeenkomst tussen de verlader en de ladingontvanger

Verlader en ladingontvanger kunnen onderling ook een verdeling van hun verplichtingen overeenkomen, die afwijkt van de in deze bijlage beschreven verdeling van verplichtingen, zonder dat dit gevolgen mag hebben voor de vervoerder.

Artikel 7.08

Overgang van rechten en verplichtingen van de verlader of de ladingontvanger op de exploitant van de overslaginstallatie.

Indien de verlader of de ladingontvanger bij het laden of het lossen van het schip gebruik maakt van een overslaginstallatie, gaan de rechten en verplichtingen van de verlader of de ladingontvanger, zoals neergelegd in de artikelen 7.01, eerste lid, alsmede 7.03, 7.04 en 7.05, over op de exploitant van de overslaginstallatie. Met betrekking tot de kosten bedoeld in artikel 7.06 geldt dit slechts voor de verwijdering en inname van de overslagresten.

Artikel 7.09

Vervoersdocumenten

De verlader vermeldt in de vervoersovereenkomst en in de vervoersdocumenten de naam en het vier-cijferige nummer volgens Aanhangsel III van elke goederensoort die hij voor vervoer heeft aangeboden.

DEEL C

VERZAMELING, AFGIFTE EN INNAME VAN OVERIG SCHEEPSBEDRIJFSAFVAL

HOOFDSTUK VIII

ALGEMENE BEPALINGEN

Artikel 8.01

Begripsbepalingen

In dit deel wordt verstaan onder:

- a. “huishoudelijk afvalwater”: afvalwater uit keukens, eetruimten, wasruimten en bijkeukens, alsmede toiletwater;
- b. “huisvuil”: organisch en anorganisch afval afkomstig uit het huishouden en van restaurants, echter zonder bestanddelen van het overig gedefinieerde scheepsbedrijfsafval;
- c. “zuiveringsslib”: restanten, die bij gebruik van een zuiveringsinstallatie aan boord van het schip ontstaan;
- d. “slops”: verpompbaar of niet verpompbaar mengsel bestaande uit ladingrestanten met waswaterrestanten, roest of slib;
- e. “klein gevaarlijk afval”: scheepsbedrijfsafval, met uitzondering van het olie- en vethoudend scheepsbedrijfsafval en de in de onderdelen a tot en met d genoemde afvalsoorten;
- f. “hotelschip”: een passagiersschip met hutten voor de overnachting van passagiers..

Artikel 8.02

Verplichtingen van de Verdragsluitende Staten

1. De Verdragsluitende Staten zijn verplicht ontvangstinrichtingen voor huisvuil ter beschikking te stellen of ter beschikking te laten stellen:
 - a) bij de overslaginstallaties of in havens,
 - b) aan de aanlegplaatsen voor passagiersschepen voor de daar aanleggende passagiersschepen,
 - c) bij bepaalde ligplaatsen en sluizen voor de doorgaande scheepvaart.
2. De Verdragsluitende Staten zijn verplicht, binnen vijf jaar na de inwerkingtreding van dit Verdrag, voor slops en klein gevaarlijk afval ontvangstinrichtingen in havens in te richten of te laten inrichten.
3. De Verdragsluitende Staten verplichten zich overeenkomstig de voorschriften van artikel 4, eerste lid, van dit Verdrag vóór de in artikel 9.01, derde lid, genoemde tijdstippen ontvangstinrichtingen voor huishoudelijk afvalwater in te richten of te laten inrichten bij bepaalde als vaste of voor overnachting dienende ligplaatsen van:
 - a) hotelschepen met meer dan 50 slaapplekken,
 - b) passagiersschepen die toegelaten zijn voor het vervoer van meer dan 50 passagiers.

HOOFDSTUK IX

VERPLICHTINGEN VAN DE SCHIPPER

Artikel 9.01

Verbod tot inbrengen en lozen

1. Het is verboden huisvuil, slops, zuiveringslib en klein gevaarlijk afval vanaf schepen in de vaarweg te brengen of te lozen.
2. Indien het in het eerste lid genoemde afval vrijkomt of dreigt vrij te komen, moet de schipper onverwijld de dichtstbijzijnde bevoegde autoriteit waarschuwen. Daarbij moet hij de plaats van het voorval alsmede de hoeveelheid en de aard van de stof zo nauwkeurig mogelijk aangeven.
3. De lozing van huishoudelijk afvalwater is verboden:
 - a) voor hotelschepen met meer dan 50 slaappleatsen, met ingang van 1 januari 2005;
 - b) voor andere passagiersschepen, die toegelaten zijn voor het vervoer van meer dan 50 passagiers, met ingang van 1 januari 2010.Voor het overige is de lozing van huishoudelijk afvalwater in het water toegestaan.
4. Het in het derde lid genoemde verbod geldt niet voor passagiersschepen die beschikken over toegelaten zuiveringsinstallaties, welke voldoen aan de grens- en controlewaarden zoals opgenomen in Aanhangsel V.
5. Het in het derde lid genoemde verbod geldt niet voor zeeschepen in zeehavens aan zee-toegangswegen die moeten voldoen aan de bepalingen van het Internationaal Verdrag ter voorkoming van verontreiniging van de zee door schepen (Marpol).

Artikel 9.02

Afwijkingen van het lozingsverbod voor huishoudelijk afvalwater

De Verdragsluitende Staten kunnen voor schepen als bedoeld in artikel 9.01, derde lid, voor welke de nakoming van het lozingsverbod voor huishoudelijk afvalwater praktisch moeilijk uitvoerbaar is of onredelijk hoge kosten met zich meebrengt, een passend regime voor uitzonderingsmogelijkheden overeenkomen en de voorwaarden vastleggen waaronder deze uitzonderingen als gelijkwaardig kunnen worden aangemerkt.

Artikel 9.03

Verzameling en behandeling aan boord, afgifte aan ontvangstinrichtingen

1. De schipper dient zeker te stellen dat het in artikel 9.01, eerste lid, genoemde afval gescheiden wordt verzameld en afgegeven. Huisvuil dient, indien mogelijk, gescheiden naar de categorieën papier, glas, overige her te gebruiken stoffen en overig afval te worden afgegeven.
2. Het is verboden het in artikel 9.01, eerste lid, genoemde afval aan boord te verbranden.
3. De exploitanten van passagiersschepen die over boordzuiveringsinstallaties beschikken welke voldoen aan Aanhangsel V, dienen zelf op passende wijze te zorgen voor de correcte afgifte van het zuiveringslib tegen ontvangstbewijs volgens de nationale voorschriften.

HOOFDSTUK X

VERPLICHTINGEN VAN DE EXPLOITANT VAN DE ONTVANGSTINRICHTING

Artikel 10.01

Inname door de ontvangstinrichtingen

1. De exploitant van de ontvangstinrichting dient zeker te stellen dat het in artikel 9.01, eerste lid, genoemde afval gescheiden afgegeven kan worden.
2. De exploitant van de ontvangstinrichting geeft de schipper overeenkomstig de nationale voorschriften een verklaring inzake de afgifte van slops.

AANHANGSELS

AANHANGSEL I

behorende bij de Uitvoeringsregeling

Model voor het olie-afgifteboekje

OLIE-AFGIFTEBOEKJE

Bladzijde 1

volnummer:

.....
Aard van het schip

.....
Naam van het schip

Officieel scheepsnummer of metingsmerk:

Plaats van afgifte:

Datum van afgifte:

Dit boekje telt bladzijden

Stempel en ondertekening van de autoriteit die het boekje heeft afgegeven

.....

Afgifte van het olie-afgifteboekje

Het eerste olie-afgifteboekje, daartoe op bladzijde 1 voorzien van het volgnummer 1, wordt slechts afgegeven door de autoriteit die het scheepsattest heeft afgegeven. Deze autoriteit vult tevens de gegevens op bladzijde 1 in.

Alle volgende olie-afgifteboekjes worden door een plaatselijke bevoegde autoriteit uitgegeven nadat deze daarop het aansluitende volgnummer heeft aangebracht. Ieder volgend olie-afgifteboekje mag echter slechts na overlegging van het vorige boekje worden afgegeven. Het vorige boekje wordt, nadat het op onuitwisbare wijze is voorzien van een aanduiding “ongeldig”, aan de schipper teruggegeven. Het moet na de laatste vermelding van een afgifte gedurende zes maanden aan boord worden bewaard.

Bladzijde 2

en volgende

1. Geaccepteerde olie- en vethoudende scheepsbedrijfsafvalstoffen:

1.1 Afgewerkte olie l

1.2 Bilgewater van:

 machinekamer achter l

 machinekamer voor l

 andere ruimten l

1.3 Overige olie- of vethoudende afvalstoffen:

 Gebruikte poetslappen kg

 Afgewerkt vet kg

 Gebruikte filter stuk

 Verpakkingen stuk

2. Opmerkingen:

2.1 Niet geaccepteerd afval

.....

.....

2.2 Overige opmerkingen:

.....

.....

Plaats.....

Datum

Ondertekening en stempel van de ontvangstinrichting

AANHANGSEL II

behorende bij de Uitvoeringsregeling

(Artikel 5.01, onderdeel d)

Eisen aan het nalenssysteem

1. Het nalenssysteem moet vast op het schip geïnstalleerd zijn.
2. De walaansluiting van de laad- en losleiding, waarmee geladen of gelost wordt, moet voorzien zijn van een inrichting voor de afgifte van restlading overeenkomstig model 1.
3. Het nalenssysteem moet voor de ingebruikname met water als beproevingsmiddel door een door de bevoegde autoriteiten toegelaten onderzoeksbureau worden beproefd. Beproeving en vaststelling van de resthoeveelheden moeten geschieden overeenkomstig model 2. Wordt het systeem later omgebouwd dan dient voor de hernieuwde ingebruikname dezelfde beproeving uitgevoerd te worden.
De volgende resthoeveelheden mogen niet worden overschreden:
 - i) bij dubbelwandige schepen:
 - a) 5 liter gemiddeld per ladingtank;
 - b) 15 liter per pijpleidingsstelsel;
 - ii) bij enkelwandige schepen:
 - a) 20 liter gemiddeld per ladingtank;
 - b) 15 liter per leidingsstelsel.

De als uitkomst van de beproeving van het nalenssysteem vastgestelde resthoeveelheden moeten in het bewijs overeenkomstig model 3 worden vermeld. Dit bewijs moet aan boord van het schip worden meegevoerd.

AANHANGSEL II

Model 1

Inrichting voor de afgifte van resthoeveelheden

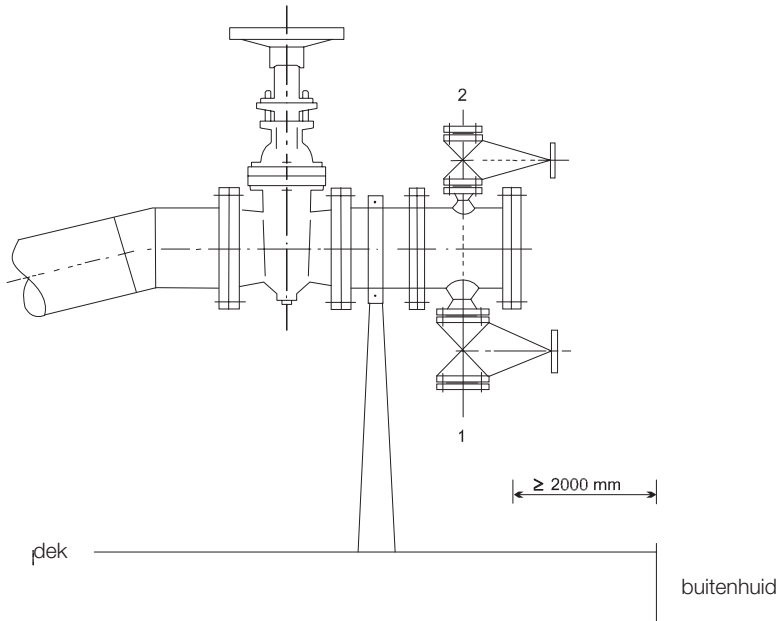

1. Aansluiting voor de afgifte van resthoeveelheden.
Aansluiting conform CEFIC.
2. Aansluiting voor de walinstallatie om de resthoeveelheden door middel van gas aan land te persen.
Aansluiting conform CEFIC.

AANHANGSEL II

Model 2

Beproeving van het nalenssysteem

1. Voor de aanvang van de beproeving moeten de ladingtanks en de bijbehorende pijpleidingen schoon zijn. De ladingtanks moeten zonder risico betreden kunnen worden.
2. Tijdens de beproeving mogen slagzij en trim van het schip niet boven de normale operationele waarden liggen.
3. Tijdens de beproeving moet een tegendruk worden gegarandeerd van ten minste 300 kPa (3 bar) ter plaatse van de inrichting voor de afgifte aan de losleiding.
4. De beproeving moet inhouden:
 - a) het met water vullen van de ladingtank totdat de zuigmond in de ladingtank onder water staat;
 - b) het leeg pompen en het met behulp van het nalenssysteem ledigen van de ladingtanks en de bijbehorende pijpleidingen;
 - c) het op de volgende plaatsen verzamelen van waterrestanten:
 - in de nabijheid van de zuigmond;
 - op de bodem van de ladingtank waarop water is achtergebleven;
 - op het laagste punt van de lospomp;
 - op alle laagste punten van de bijbehorende pijpleidingen tot aan de inrichting voor de afgifte.
5. De hoeveelheid, overeenkomstig punt 4, onder c, verzameld water moet nauwkeurig worden vastgesteld en in de verklaring van de beproeving van het nalenssysteem overeenkomstig model 3 worden vermeld.
6. De bevoegde autoriteit of het erkende classificatiebureau moet alle voor de beproeving vereiste operationele handelingen in de verklaring van de beproeving vastleggen. Deze verklaring moet ten minste de volgende gegevens bevatten:
 - trim van het schip tijdens de beproeving;
 - slagzij van het schip tijdens de beproeving;
 - volgorde waarin de ladingtanks gelost werden;
 - tegendruk aan de inrichting voor de afgifte;
 - resthoeveelheid per ladingtank;
 - resthoeveelheid per pijpleidingsstelsel;
 - duur van het nalenzen;
 - ingevuld ladingtankplan.

AANHANGSEL II

Model 3

Verklaring inzake de beproeving van het nalensysteem

Toegelaten onderzoeksbureau: Naam :

Adres :

1. Naam van het schip :

2. Officieel scheepsnummer of metingsmerk:

3. Tankschip van het type :

4. Certificaat van Goedkeuring nr. :

5. Datum van de beproeving :

6. Plaats van de beproeving :

7. Aantal ladingtanks :

8. Tijdens de beproeving zijn de volgende resthoeveelheden gemeten

Ladingtank	1:..... liter	Ladingtank	2:..... liter
Ladingtank	3:..... liter	Ladingtank	4:..... liter
Ladingtank	5:..... liter	Ladingtank	6:..... liter
Ladingtank	7:..... liter	Ladingtank	8:..... liter
Ladingtank	9:..... liter	Ladingtank	10:..... liter
Ladingtank	11:..... liter	Ladingtank	12:..... liter

Gemiddelde per ladingtank: liter

Pijpleidingsysteem 1: liter

Pijpleidingsysteem 2: liter

9. Tijdens de beproeving was de tegendruk aan de inrichting voor de afgifte kPa.

10. De ladingtanks werden in de volgende volgorde gelost:

Ladingtank, Ladingtank, Ladingtank, Ladingtank,
Ladingtank, Ladingtank, Ladingtank, Ladingtank,
Ladingtank, Ladingtank, Ladingtank, Ladingtank,

11. De trim van het schip tijdens de beproeving was m en de slagzij was m aar
stuurboord/bakboord.

12. Het totale nalenzen duurde uren

Stempel

.....

(datum)

.....
(Naam en handtekening van degene die het onderzoek heeft verricht)

AANHANGSEL III

behorende bij de Uitvoeringsregeling

**Losstandaarden en afgifte-/innamevoorschriften
met betrekking tot het geoorloofd lozen van
waswater, regen- en ballastwater met ladingrestanten**

Losstandaarden en afgifte-/innamevoorschriften met betrekking tot het geoorloofd lozen van waswater, regen- en ballastwater met ladingrestanten

Inleidende opmerking

Voor het lozen van waswater, regenwater of ballastwater met ladingrestanten uit laadruimen of ladingtanks die voldoen aan de gedefinieerde losstandaarden in artikel 5.01 van Deel B van de Uitvoeringsregeling, worden in de volgende tabel, afhankelijk van de soort lading en de losstandaard van de laadruimen en ladingtanks, de afgifte-/innamevoorschriften aangegeven. De kolommen in de tabel hebben de volgende betekenis:

1. Kolom 1: vermeldt het goederennummer volgens NSTR (goederennaamlijst voor de vervoersstatistiek).
2. Kolom 2: Aard van de goederen, omschrijving volgens NSTR.
3. Kolom 3: Lozing van waswater, regenwater of ballastwater in het water toegestaan, mits voor het wassen is voldaan aan de voorgeschreven losstandaard, te weten
A: bezemschoon of nagelensd in de laadruimen of ladingtanks
of
B: vacuümschoon in de laadruimen.
4. Kolom 4: Afgifte van waswater, regenwater of ballastwater ter lozing op de riolering door middel van de daartoe bestemde aansluitingen, mits voor het wassen is voldaan aan de per geval voorgeschreven losstandaard, te weten
A: bezemschoon of nagelensd in de laadruimen of ladingtanks
of
B: vacuümschoon in de laadruimen.
5. Kolom 5: Afgifte van waswater, regenwater of ballastwater aan ontvangstinrichtingen voor bijzondere behandeling S. De behandelwijze hangt af van de aard van de soort lading, bijv. over de opgeslagen lading spuiten, afvoeren naar een zuiveringsinstallatie, verwerking in een installatie voor afvalwater.
6. Kolom 6: Verwijzingen naar opmerkingen in de voetnoten.

Verdere aanwijzingen voor de toepassing van de tabel.

- a) Indien de laadruimen of ladingtanks niet voldoen aan de voorgeschreven losstandaard A of B, is afgifte voor bijzondere behandeling S verplicht.
- b) Betreft het ladingrestanten van verschillende goederen dan is het goed met het strengste afgifte-/innamevoorschrift in de tabel voor de verwijdering bepalend.
- c) Bij vervoer van stukgoed zoals bijv. voertuigen, containers, grootverpakkingsmateriaal, verpakte goederen, goederen op pallets, wordt het afgifte-/innamevoorschrift bepaald door de hierin aanwezige losse of vloeibare goederen die als gevolg van beschadigingen of lekkages zijn vrijgekomen.
- d) Regenwater en ballastwater uit wasschone laadruimen en ladingtanks mag in het water geloosd worden.
- e) Waswater van bezemschone gangboorden en van andere licht vervuilde oppervlakken bijv. luiken, dekken etc. mag in het water geloosd worden.

1 Nummer ladinggoed	2 Goederensoort	3 Lozing in de vaarweg	4 Afgifte aan ontvangstinrichting t.b.v.:		6 Opm.
			5		
			lozen op het riool	bijz. behandeling	
0 LAND- EN BOSBOUWPRODUCTEN EN SOORTGELIJKE PRODUCTEN (inclusief levende dieren)					
00 LEVENDE DIEREN					
001 Levende dieren (excl. vissen)					
0010	Levende dieren (excl. vissen)	A	-		
01 GRANEN					
011 Tarwe					
0110	Tarwe	A	A		
012 Gerst					
0120	Gerst	A	A		
013 Rogge					
0130	Rogge	A	A		
014 Haver					
0140	Haver	A	A		
015 Mais					
0150	Mais	A	A		
019 Overige granen					
0190	Boekweit, gierst, granen, niet nader gespecificeerd, granenmengsels	A	A		
02 AARDAPPELEN					
020 Aardappelen					
0200	Aardappelen	A	A		
03 VERS FRUIT, VERSE EN BEVROREN GROENTEN					
031 Citrusvruchten					
0310	Citrusvruchten	A	A		
035 Overig vers fruit					
0350	Vruchten en fruit, vers	A	A		
039 Verse en bevroren groenten					
0390	Groenten, vers of bevroren	A	A		
04 TEXTIELGRONDSTOFFEN EN -AFVAL					
041 Wol en ander dierlijk haar					
0410	Wol en ander dierlijk haar	A	A		
042 Katoen					
0421	Katoen, katoenvezels	A	A		
0422	Katoenafval, katoenpluis	A	A		
043 Kunstmatige en synthetische textielvezels					
0430	Kunstmatige en synthetische textielvezels, bv. chemievezels, celwol	A	A		
045 Andere plantaardige textielvezels, zijde					
0451	Vlas, hennep, jute, kokosvezels, sisal, ongesponnen vlas	A	A		
0452	Afval van vezels	A	A		
0453	Zijde	A	A		
0459	Textielvezels, niet nader gespecificeerd	A	A		
Opmerkingen:					

1	2	3	4		5	6
Nummer ladinggoed	Goederensoort	Lozing in de vaarweg	Afgifte aan ontvangstinrichting t.b.v.:		Opm.	
			lozen op het riool	bijz. behandeling		
049	Lompen en afval van textiel					
0490	Lompen, poetskatoen, textielafval	A	A			
05	HOUT EN KURK					
051	Papier- en ander vezelig hout					
0511	Vezelig hout, papierhout	A	A			
0512	Hout voor destillatie	A	A			
052	Mijnhout					
0520	Mijnhout	A	A		1)	
055	Ander rondhout					
0550	Rondhout, stamhout	A	A		1)	
056	Dwarsbalken en ander bewerkt hout (uitgezonderd mijnhout)					
0560	Balken, hout voor vloeren, voor parket, baddingen, planken, daksparren, masten, palen, stangen, kanthout, latten, parketplanken, bestekhout, dwarsbalken	A, B	A, B		2)	
057	Brandhout, houtskool, kurk, hout- en kurkafval					
0571	Brandhout, houtafval, houtspaanders, schaaladelen, houtsplinters	A, B	A, B		2)	
0572	Rijshout	A	A			
0573	Houtskool, houtskoolbriketten	A	A			
0574	Kurk, onbewerkt, kurkafval, kurkschorsafval	A	A			
06	SUIKERBIETEN					
060	Suikerbieten					
0600	Suikerbieten	A	A			
09	ANDERE PLANTAARDIGE, DIERLIJKE EN SOORTGELIJKE GRONDSTOFFEN					
091	Ruwe huiden en vellen					
0911	Huiden en vellen, ruw	-	A	S		
0912	Lederalafval, ledermeel	B	A			
092	Natuurlijk en synthetisch rubber, ruw en geregenereerd					
0921	Gutta percha, ruw, rubber, natuurlijk of synthetisch, rubbermelk, latex	B	A			
0922	Rubberregeneraat	B	A			
0923	Rubberafval, rubberproducten, oud, versleten	B	A			
099	Andere plantaardige en dierlijke grondstoffen, niet zijnde voedingsstoffen (uitgezonderd celstof en oud papier)					
0991	Plantaardige grondstoffen zoals bamboe, bast, alfagras, verfhout, hars, kopal, kussenvulling, schors voor het kleuren, voor het looien, zaaisel, zaden, zaadgoed, niet nader gespecificeerd, riet, zeewier	A	A	S	3)	
0992	Dierlijke grondstoffen, bijv. bloedkoek, -meel, veren, beendermeel	B	A			
0993	Afval van plantaardige en dierlijke grondstoffen	A, B	A		13)	
Opmerkingen: 1) gegarandeerd onbehandeld 2) voor onbehandeld hout: A voor behandeld (geïmpregneerd) hout: B			3) voor gebeitst zaad: S 13) plantaardig: A dierlijk: B			

1 Nummer ladingsoort	2 Goederensoort	3 Lozing in de vaarweg	4 Afgifte aan ontvangstinrichting t.b.v.:		6 Opm.
			5 lozen op het riool	bijz. behandeling	
1	ANDERE LEVENSMIDDELEN EN VOEDERMIDDELEN				
11	SUIKER				
111	Ongeraffineerde suiker				
1110	Ongeraffineerde suiker (rietsuiker, beetwortelsuiker)	B	A		
112	Geraffineerde suiker				
1120	Suiker, geraffineerd, kandjsuiker	B	A		
113	Melasse				
1130	Melasse	B	A		
12	DRANKEN				
121	Wijn en most uit druiven				
1210	Wijn en most uit druiven	A	A		
122	Bier				
1220	Bier	A	A		
125	Overige alcoholische dranken				
1250	Alcoholische dranken zoals brandewijn, ongedenatureerd, vruchtenwijn, most, cider, spiritualiën	A	A		
128	Non-alcoholische dranken				
1281	Non-alcoholische dranken, bijv. limonade, mineraalwater	A	A		
1282	Water, natuurlijk, niet nader gespecificeerd	A	A		
13	GENOTMIDDELEN EN BEREIDE VOEDINGSMIDDELEN, NIET NADER GESPECIFICEERD				
131	Koffie				
1310	Koffie	A	A		
132	Cacao en cacao producten				
1320	Cacao en cacao producten	A	A		
133	Thee en kruiden				
1330	Thee en kruiden	A	A		
134	Ruwe tabak en tabaksproducten				
1340	Ruwe tabak, tabak, tabakswaaren	A	A		
136	Zoet-, suiker- en soortgelijke waaren, honing				
1360	Dextrose, fructose, glucose, moutsuiker, siroop, druivensuiker, suikerwaaren, honing, kunsthoning	A	A		
139	Bereide voedingsmiddelen, niet nader gespecificeerd				
1390	Azijn, gist, koffievervangingsmiddel, mosterd, geconcentreerde soep, bereide voedingsmiddelen, niet nader gespecificeerd	A	A		
Opmerkingen :					

1 Nummer ladingsoep	2 Goederensoort	3 Lozing in de vaarweg	4 Afgifte aan ontvangstinrichting t.b.v.:		6 Opm.
			lozen op het riool	bijz. behandeling	
14	VLEES, VIS, VLEES- EN VISWAREN, EIEREN, MELK EN MELKPRODUCTEN, SPIJSVETTEN				
141	Vlees, vers of bevroren				
1410	Vlees, vers of bevroren	A	A		
142	Vis, schaal- en weekdieren, vers, bevroren, gedroogd, gezouten en gerookt				
1420	Vis, visproducten	A	A		
143	Verse melk en room				
1430	Karnemelk, yoghurt, kefir, taptemelk, melkproducten, wei, room (slagroom)	A	A		
144	Andere melkproducten				
1441	Boter, kaas, kaasbereidingen	A	A		
1442	Melk, gecondenseerd	A	A		
1449	Melkproducten, niet nader gespecificeerd	A			
145	Margarine en andere spijsvetten				
1450	Margarine, spijsvetten, spijsoliën	-	A		
146	Eieren				
1460	Eieren, eipulver	A	A		
147	Vlees, gedroogd, gezouten, gerookt, vleesconserven en andere vleeswaren				
1470	Vleeswaren	A	A		
148	Vis- en weekdierproducten van allerlei aard				
1480	Vismarinaden, -conserven, -salades, vis- en weekdierproducten, niet nader gespecificeerd	A	A		
16	GRAAN-, FRUIT- EN GROENTEPRODUCTEN, HOP				
161	Meel, gries en grutten uit granen				
1610	Graanmeel, graanmeelmengsels, gries, grutten, sojameel	B	A		
162	Mout				
1620	Mout, moutextract	A	A		
163	Andere graanproducten (incl. bakproducten)				
1631	Bakproducten, deegwaren van allerlei aard	A	A		
1632	Graanvlokken, gerst, graanproducten, niet nader gespecificeerd	A	A		
164	Gedroogd fruit, fruitconserven en andere fruitproducten				
1640	Fruit, gedroogd, fruitconserven, fruitsappen, confituren, marmelade, fruitproducten, niet nader gespecificeerd	A	A		
165	Gedroogde peulvruchten				
1650	Peulvruchten, gedroogd	A	A		
Opmerkingen :					

1 Nummer ladingsoort	2 Goederensoort	3 Lozing in de vaarweg	4 Afgifte aan ontvangstinrichting t.b.v.:		6 Opm.
			lozen op het riool	bijz. behandeling	
166 Gedroogde groenten, groenteconserven en andere groenteproducten					
1661	Groenten, gedroogd, groenteconserven, groentesappen	A	A		
1662	Groenteproducten, niet nader gespecificeerd, zoals bijv. aardappelmeel, sago, tapiocameel	B	A		
167 Hop					
1670	Hop	A	A		
17 VOEDER					
171 Stro en hooi					
1711	Hooi, -haksel, stro, -haksel	A	A		
1712	Grasmeel, klavermeei, luzernemeel, ook gepelletiseerd	B	A		
172 Veekoeken en andere residuen van plantaardige oliën					
1720	Expeller, extractiemeel en -schroot, veekoeken, ook gepelletiseerd	A	-		
179 Overig voeder incl. voedingsmiddelresten					
1791	Voeder, mineraal bijv. calciumfosfaat, dicalciumfosfaat (fosforiet), kalkmengsel	-	-	S	
1792	Voeder, plantaardig bijv. voedervruchten, voedermelasse, voedervruchten, graanvoedermeei, glutenfeed, aardappelpulp, aardappelsnippers, gluten, zemelen, maniokwortelen, ander afval en resten van de voedingsmiddelenindustrie, ook gepelletiseerd	A, B	-	S	14), 16)
1793	Voeder, dierlijk, bijv. vismeel, garnalen, mosselschalen, ook gepelletiseerd	-	-	S	
1794	Suikerbietensnippers, na extractie van suikers en droog, ook gepelletiseerd	A	-	S	
1799	Voeder, -toevoegingen, niet nader gespecificeerd, ook gepelletiseerd	-	-	S	
18 OLIEZADEN, OLIEHOUDENDE VRUCHTEN, PLANTAARDIGE EN DIERLIJKE OLIE EN VETTEN (uitgezonderd spijsvetten)					
181 Oliezaden en oliehoudende vruchten					
1811	Katoenzaad, aardnoten, kopra, palmpit, koolzaad, sojabonen, zonnebloemzaad, oliehoudende vruchten, -zaden, niet nader gespecificeerd	A	-		
1812	Oliehoudende vruchten, -zaden voor gebruik als erkend zaadgoed	A	-		
1813	Meel van oliehoudende vruchten	B	-		
182 Plantaardige en dierlijke oliën en vetten (uitgezonderd spijsvetten)					
1821	Oliën en vetten plantaardig, bijv. aardnootolie, palmpitolie, sojaolie, zonnebloemolie, taig	-	A		
1822	Oliën en vetten, dierlijk, bijv. van vissen en zeedieren, traan	-	A		
1823	Industriële plantaardige en dierlijke oliën en vetten, bijv. vetzuren, vernis, oliezuren (oleïnen), palmitinezuur, stearine, -pek, -zuur	-	A		
Opmerkingen: 14) Meel: B 16) Afval: S					

1 Nummer ladingsoort	2 Goederensoort	3 Lozing in de vaarweg	4 Afgifte aan ontvangstinrichting t.b.v.: lozen op het riool bijz. behandeling		5 6 Opm.
2 VASTE MINERALE BRANDSTOFFEN					
21 STEENKOOL EN STEENKOOLBRIKETTEN					
211 Steenkool					
2110	Antraciet, fijne mijnstoffen, vette steenkool, vlamkool, gaskool, magere kolen, steenkool, niet nader gespecificeerd	A	-	S	4)
213 Steenkoolbriketten					
2130	Antracietbriketten, steenkoolbriketten	A	-	S	4)
22 BRUINKOOL, BRUINKOOLBRIKETTEN EN TURF					
221 Bruinkool					
2210	Bruinkool, git	A	-	S	4)
223 Bruinkoolbriketten					
2230	Bruinkoolbriketten	A	-	S	4)
224 Turf					
2240	Turf voor verwarming, turf voor bemesting, turfbriketten, turfstro, turf, niet nader gespecificeerd	A	-	S	4)
23 COKES VAN STEENKOOL EN BRUINKOOL					
231 Cokes van steenkool					
2310	Cokes van steenkool, cokes voor gas, cokes voor de gieterij (carbon-cokes), cokesbriketten, smeulcokes	A	-	S	4)
233 Cokes van bruinkool					
2330	Cokes van bruinkool, bruinkoolcokesbriketten, bruinkoolsmeulcokes	A	-	S	4)
Opmerkingen: 4) S: sproeien over opslag op de wal					

1 Nummer ladingsoep	2 Goederensoort	3 Lozing in de vaarweg	4 Afgifte aan ontvangstinrichting t.b.v.:		6 Opm.
			lozen op het riool	bijz. behandeling	
3	AARDOLIE, MINERALE OLIE, -PRODUCTEN, GASSEN				
31	RUWE AARDOLIE, MINERALE OLIE				
310	Ruwe aardolie, minerale olie				
3100	Aardolie, ruw, minerale olie, ruw (ruwe nafta)	-	-	S	
32	BRANDSTOFFEN EN STOOKOLIE				
321	Benzine voor motoren en andere lichte oliën				
3211	Benzine, benzine- bezeenmengsel	-	-	S	
3212	Lichte minerale olie, nafta, motorbrandstof, niet nader gespecificeerd	-	-	S	
323	Petroleum, brandstof voor turbines				
3231	Petroleum, huisbrandpetroleum, lamppetroleum	-	-	S	
3232	Kerosine, brandstof voor turbines, brandstof voor straalmotoren, niet nader gespecificeerd	-	-	S	
325	Gasolie, dieselolie en lichte huisbrandolie				
3251	Dieselbrandstof, dieselolie, gasolie	-	-	S	
3252	Huisbrandolie, licht, extra licht	-	-	S	
327	Zware stookolie				
3270	Stookolie, middel, middelzwaar, zwaar	-	-	S	
33	NATUURLIJKE-, GERAFFINEERDE EN AANVERWANTE GASSEN				
330	Natuurlijke-, geraffineerde en aanverwante gassen				
3301	Butadieen	-	-	S	
3302	Acetyleen, cyclohexaan, gasvormige koolwaterstoffen, methaan, overige natuurlijke gassen	-	-	S	
3303	Ethyleen, butaan, butyleen, isobutaan, isobutyleen, koolwaterstofmengsels, propaan, propaanbutaanmengsels, propyleen, raffinaderijgas, niet nader gespecificeerd	-	-	S	
34	MINERALE OLIEPRODUCTEN, NIET NADER GESPECIFICEERD				
341	Smeerolie en vetten				
3411	Minerale smeerolie, motorolie, smeervet	-	-	S	
3412	Afgewerkte oliën	-	-	S	
343	Bitumen en bitumineuze mengsels				
3430	Bitumen, bitumenemulsies,-oplossingen, bitumenkleefmassa, koudteer, koudasfalt, pekemulsies (koude bitumen), pekoplossingen, teeremulsies, teeroplossingen, bitumineuze mengsels, niet nader gespecificeerd	-	-	S	
349	Minerale olieproducten, niet nader gespecificeerd				
3491	Acetyleenokes, petroleumokes	-	-	S	
3492	Koolstofolie (carbon black), paraffinegatsch, pyrolyse-olie, pyrolyse-olieresiduen (pyroltar), zware olie, niet voor verwarming	-	-	S	4)
3493	Paraffine, transformatorolie, was, minerale olieproducten, niet nader gespecificeerd	-	-	S	
Opmerkingen: 4) S: sproeien over opslag op de wal					

1 Nummer ladingsoort	2 Goederensoort	3 Lozing in de vaarweg	4 Afgifte aan ontvangstinrichting t.b.v.:		6 Opm.
			lozen op het riool	bijz. behandeling	
4 ERTSEN EN METAALAFVAL 41 IJZERERTS (uitgezonderd geroost ijzerkies)					
410 IJzererts en -concentraten (uitgezonderd geroost ijzerkies)					
4101	IJzererts, hematietconcentraten, zodenerts, ijzersteen	A	A	S	4), 5)
4102	Afval en halfproducten die tijdens de voorbereiding van ertsen voor de metaalwinning ontstaan zijn	A	A	S	4), 5)
45 NON-FERROMETAALERTSEN, -AFVAL EN -SCHROOT					
451 Non-ferrometaalafval, -residuen, -as en -schroot					
4511	Afval, as, residuen, slakken en schroot van aluminium en aluminiumlegeringen	A, B	A, B	S	5), 15)
4512	Afval, as, residuen, slakken en schroot van lood en loodlegeringen	B	B	S	5)
4513	Afval, as, residuen, slakken en schroot van koper en koperlegeringen (messing)	A, B	A, B	S	5), 15)
4514	Afval, as, residuen, slakken en schroot van zink en zinklegeringen	A, B	A, B	S	5), 15)
4515	Afval, as, residuen, slakken en schroot van tin en tinlegeringen	A, B	A, B	S	4), 5)
4516	Afval, as, residuen, slakken en schroot van vanadium en vanadiumlegeringen	A, B	A, B	S	4), 5)
4517	Afval, as, residuen, slakken en schroot van non-ferrometalen en non-ferrolegeringen, niet nader gespecificeerd	B	B	S	5)
4518	Residuen van non-ferrometalen	B	B	S	5)
452 Koperertsen en -concentraten					
4520	Koperertsen, -concentraten	-	-	S	4)
453 Bauxiet, aluminiumertsen en -concentraten					
4530	Bauxiet, aluminiumertsen, -concentraten	B	-	S	4)
455 Mangaanertsen en -concentraten					
4550	Bruinsteen, natuurlijk, lepidolieterts, mangaancarbonaat, natuurlijk, mangaandioxide, natuurlijk, mangaanertsen, mangaanertsconcentraten	B	A	S	4)
459 Andere non-ferrometaalertsen en -concentraten					
4591	Loodertsen, -concentraten	-	-	S	4)
4592	Chroomertsen, -concentraten	-	-	S	4)
4593	Zinkertsen (galmei), -concentraten	-	-	S	4)
4599	Non-ferrometaalertsen, -concentraten, niet nader gespecificeerd, bijv. ilmieniet (titaanijzererts), kobalterts, monaziet, nikkelerts, rutil (titaanerts), tinerts, zirkoonerts, -zand	-	-	S	4)
Opmerkingen: 4) S: sproeien over opslag op de wal 5) S: voor in wateroplosbare metaalzouten 15) bij afval en schroot: A, overig B					

1	2	3	4		5	6
Nummer ladingsoort	Goederensoort	Lozing in de vaarweg	Afgifte aan ontvangstinrichting t.b.v.:		Opm.	
			lozen op het riool	bijz. behandeling		
	<p>46 IJZER- EN STAALAFVAL EN -SCHROOT, GEROOST IJZERSLAKKEN</p> <p>462 IJzer- en staalschroot voor herverwerking</p> <p>4621 Afval, vijlsel, schroot, voor herverwerking bijv. van ijzer- en staalplaten/blikken, largets, vormstaal</p> <p>4622 Overig ijzer- en staalschroot, voor herverwerking, bijv. assen, oud blik, autowrakken, ijzer, oud, versleten, ijzerresten afkomstig van sloopwerkzaamheden, gietijzerafval, -stukken, restblokken, spoorstukken, bielsen</p> <p>4623 IJzerpellets, voor herverwerking</p> <p>463 IJzer- en staalschroot niet voor herverwerking</p> <p>4631 Afval, afvalstukken van ijzer- en staalblik, -platen, vormstaal, afvalijzervijlsel, pletterijafval, geen van alle voor herverwerking</p> <p>4632 IJzer- en staalschroot, niet voor herverwerking bijv. assen, ijzer- en staalmassa, wielbanden, wielstellen, wielen, spoorstaven, dwarsliggers, staalstukken uit sloopwerkzaamheden, aandrijfassen</p> <p>465 IJzerslakken en -assen voor de herverwerking</p> <p>4650 Hamerslag, walslakken, walsintels, ijzerslakken, niet nader gespecificeerd</p> <p>466 Hoogovenstof</p> <p>4660 Vliegstof, hoogovenstof</p> <p>467 Geroost ijzerkies</p> <p>4670 IJzerpyriet, geroost, ijzerkies, geroost, pyrietas</p>	<p>-</p> <p>-</p> <p>A</p> <p>-</p> <p>-</p> <p>-</p> <p>-</p> <p>-</p> <p>-</p> <p>-</p>	<p>-</p> <p>-</p> <p>A</p> <p>-</p> <p>-</p> <p>-</p> <p>-</p> <p>-</p> <p>-</p> <p>-</p>	<p>S</p> <p>S</p> <p>S</p> <p>S</p> <p>S</p> <p>S</p> <p>S</p> <p>S</p> <p>S</p>	<p>4)</p> <p>4)</p> <p>4)</p> <p>4)</p> <p>4)</p> <p>4)</p> <p>4)</p> <p>4)</p> <p>4)</p> <p>4)</p>	
Opmerkingen: 4) S: sproeien over opslag op de wal						

1	2	3	4	5	6
Nummer ladingsoort	Goederensoort	Lozing in de vaarweg	Afgifte aan ontvangstinrichting t.b.v.:		Opm.
			lozen op het riool	bijz. behandeling	
5	IJZER, STAAL EN NON-FERROMETALEN (inclusief halffabrikaten)				
51	GIETIJZER, METAALGERINGEN, RUWSTAAL				
512	Gietijzer, spiegelijzer en koolstofrijk ferromangaan				
5121	Gietijzer in vormen, in vormstukken, bijv. metaalfosfor, hematietgietijzer, gietijzer, fosforhoudend, spiegelijzer	A	A	S	6)
5122	Ferromangaan met een koolstofgehalte van meer dan 2 %, in vormen, in vormstuk	A	-	S	6)
5123	IJzerpoeder, staalpoeder,	B	-	S	6)
5124	Ijzerspons, staalspons, ijzerslakken (staalstaven, ruwijzerstaven)	A	-	S	6)
513	Ferrolegeringen (uitgezonderd koolstofrijk ferromangaan)				
5131	IJzerlegeringen, niet nader gespecificeerd	A	A	S	6)
5132	Ferromangaan met een koolstofgehalte tot 2 %, ferromangaanlegeringen, niet nader gespecificeerd	A	A	S	6)
5133	Ferrosilicium (silicomangaan), ferromangaansilicium	A	A	S	6)
515	Ruwstaal				
5150	Ruwstaal in blokken, in brammen, in vormstukken, in knuppels	A	A	S	6)
52	STAALHALFFABRIKATEN				
522	Staalhalffabrikaten				
5221	Staalhalffabrikaten in blokken, in brammen (staven), in knuppels, in largets	A	A	S	6)
5222	Breedbandstaal in rollen (coils)	A	A	S	6)
5223	Breedbandstaal in rollen (coils), om uit te walsen	A	A	S	6)
523	Andere staalhalffabrikaten				
5230	Blokken staal, rollen, buizen	A	A	S	6)
53	STAAF- EN VORMSTAAL, DRAAD, SPOORWEGBOVENBOUWMATERIAAL				
531	Staaft- en vormstaal				
5311	Staaft- en vormstaal, bijv. H-,I-,T-,U- en andere speciale profielen, rond- en vierkant staal	A	A	S	6)
5312	Damwandstaal	A	A	S	6)
5313	Betonstaal, bijvoorbeeld monierstaal, geribbeld torstaal, torstaal	A	A	S	6)
535	Staaldraad				
5350	Staaldraad uit ijzer of staal	A	A	S	6)
537	Spoorstaven en spoorwegbovenbouw materiaal uit staal				
5370	Spoorwegbovenbouw materiaal uit staal, bijv. spoorstaven, bielsen, stroomspoorstaven uit staal met delen van non-ferrometaal	A	A	S	6)
Opmerkingen: 6) indien met minerale olie besmeurd: S					

1	2	3	4	5	6
Nummer ladingsoort	Goederensoort	Lozing in de vaarweg	Afgifte aan ontvangstinrichting t.b.v.:		Opm.
			lozen op het riool	bijz. behandeling	
54	STAALPLAAT, BLIK EN BLIKBAND, BANDSTAAL, OOK VOORZIEN VAN OPPERVLAKTELAGEN				
541	Staalplaat en breedplaatstaal				
5411	Breedplaatstaal	A	A		
5412	Platen of rollen (bijv. coils) uit staal bijv. dynamostaal, elektrostaal, elektrostaalband, fijn, extra fijn, middelstaal, dik-, geribbeld-, wafel-, gegolfd- en geperforeerd plaatstaal, -band, traanplaat, pantserplaten	A	A		
544	Bandstaal, ook voorzien van oppervlaktelagen, blikband, blik				
5441	Blikband, blik	A	A		
5442	Bandstaal, staalstrip, ook voorzien van oppervlaktelagen	A	A		
55	BUIZEN E.D. VAN STAAL, RUWE GIETIJPRODUCTEN EN SMEEDSTUKKEN VAN IJZER EN STAAL				
551	Buizen, buisafsluiting- en verbindingstukken van staal en gietijzer				
5510	Buizen, buisafsluiting- en verbindingstukken, buisslangen van staal, van gietijzer	A	A		
552	Ruwe gietijproducten en smeedstukken van staal, van gietijzer				
5520	Vorm-, pers-, smeed-, stansstukken van staal, van gietijzer	A	A		
56	NON-FERROMETALEN EN NON-FERROHALFFABRIKATEN				
561	Koper en koperlegeringen				
5611	Anodekoper, ruwe koper	A	A	S	6)
5612	Koper (elektrolytkoper, raffinage koper), koperlegeringen, bijv. brons, messing	A	A	S	6)
562	Aluminium en aluminiumlegeringen				
5620	Aluminium, aluminiumlegeringen	A	A	S	6)
563	Lood en loodlegeringen				
5630	Lood (elektrolyt-, smelt-, walslood), loodlegeringen, loodstof (gemalen ruw lood)	-	-	S	
564	Zink en zinklegeringen				
5640	Zink (ruw, elektrolyt-, fijn, galgalvaniseerd zink), zinklegeringen	B	B	S	6)
565	Overige non-ferrometalen en legeringen daarvan				
5651	Magnesium, magnesiumlegeringen	A	A	S	6)
5652	Nikkel, nikkellegeringen	B	B	S	6)
5653	Tin, tinlegeringen	B	B	S	6)
5659	Non-ferrometalen, de legeringen daarvan, niet nader gespecificeerd	-	-	S	
Opmerkingen: 6) indien met minerale olie besmeurd: S					

1	2	3	4	5	6
Nummer ladingsoep	Goederensoort	Lozing in de vaarweg	Afgifte aan ontvangstinrichting t.b.v.:		Opm.
			lozen op het riool	bijz. behandeling	
	568 Non-ferro-metaalhalffabrikaten 5681 Banden, blikken, platen, stroken van non-ferrometalen en van de legeringen daarvan 5682 Draad van non-ferrometalen en van de legeringen daarvan 5683 Folies van non-ferrometalen en van de legeringen daarvan 5684 Profielen en staven van non-ferrometalen en van de legeringen daarvan 5689 Non-ferrometaalhalffabrikaten, niet nader gespecificeerd	A A A A A	A A A A A	S S S S S	6) 6) 6) 6) 6)
Opmerkingen: 6) indien met minerale olie besmeurd: S					

1	2	3	4	5	6
Nummer ladingsoort	Goederensoort	Lozing in de vaarweg	Afgifte aan ontvangstinrichting t.b.v.:		Opm.
			lozen op het riool	bijz. behandeling	
6	STENEN EN GRONDSOORTEN (inclusief bouwstoffen)				
61	ZAND, GRIND, PUIM, KLEI, SLAKKEN				
611	Industriezand				
6110	Vormzand, gieterijzand, glaszand, kleefzand, kwartszand, kwartsietzand, industriezand, niet nader gespecificeerd	A	-	S	6)
612	Overig natuurlijk zand en grind				
6120	Grind, ook gebroken, zand, overig	A	-		
613	Puimsteen, -zand en -grind				
6131	Puimsteen, puimsteenmeel	A	-		
6132	Puimgrind, -zand	A	-		
614	Leem, klei en kleihoudende aarde				
6141	Bentoniet, gezwollen klei, kleischalie, kaolin, leem, porseleinaarde, klei, vollersaarde, ruw en onverpakt, chamotte (vuurvast materiaal van gebakken leem), -breuk (silicabrokken, -breuk)	A	-		
6142	Bentoniet, gezwollen klei, kleischalie, kaolin, leem, porseleinaarde, klei, vollersaarde, ruw en verpakt, chamotte, chamottepoeder	A	-		
615	Slakken en assen niet voor metaalverwerking				
6151	Vliegas, hoogovenas, houtas, kolen-, cokesas, afvalas, assen uit zinkovens (moffelresten), assen van brandstoffen, niet nader gespecificeerd			S	4)
6152	Ijzerslakken, hoogovenslakken, kolen-, cokesslakken, converterslakken, martinslakken, afvalslakken, slakken uit lood- en koperovens, slakken, ijzerhoudend, mangaanhoudend, niet nader gespecificeerd, soldeerslakken, Siemens-Martinslakken, Siemens-Martinslakkenmeel, split (fijne steenslag) van hoogovenslakken, slakken van brandstoffen, niet nader gespecificeerd	A	-	S	4)
6153	Hoogovenpuim	A	-		
6154	Slakkenzand	A	-		
62	ZOUT, IJZERKIES, ZWAVEL				
621	Steenzout en ziederijzout				
6210	Natriumchloride (chloornatrium), gladheidsbestrijdingszout, geraffineerd zout, keukenzout, steenzout, zout voor vee, zout, ook gedenatureerd, niet nader gespecificeerd	A	-	S	7)
622	Ijzerkies, niet geroost				
6220	Ijzerkies, niet geroost	A	-		
623	Zwavel				
6230	Zwavel, ruw	A	-		
Opmerkingen: 4) S: Sproeien over opslag op de wal 6) indien met minerale olie besmeurd: S 7) indien gedenatureerd: S					

1	2	3	4	5	6
Nummer ladingsoep	Goederensoort	Lozing in de vaarweg	Afgifte aan ontvangstrichting t.b.v.:		Opm.
			lozen op het riool	bijz. behandeling	
63	OVERIGE STENEN, GRONDSOORTEN EN AANVERWANTE RUWE MATERIALEN				
631	Zwerfsteen, steenslag en andere kleingemaakte stenen				
6311	Veldstenen, zwerfstenen, lavaslakken, steenslag, stenen, steenblokken, ruw, uit steengroeven	A	-		
6312	Mijnsteen, puingesteente, steenafval, -gruis, -meel, -zand, fijne steenslag, tot 32 mm doorsnede, lava steenslag, ruwe perliet	A	-		
6313	Lavagrind	A	-		
632	Marmer, graniet en ander natuurwerksteen, leisteen				
6321	Basaltblokken, -platen, marmerblokken, -platen, fonoliet (klinksteen), leisteenblokken, -platen, quadersteen en overige stenen, ruw bewerkt,	A	-		
6322	Fonolietgruis, - steenslag, gesmolten basalt, -breuk, -stenen, leisteen, gebrand, gemalen, verkleind, tot 32 mm doorsnede	A	-		
633	Gipssteen en kalksteen				
6331	Dolomiet (magnesiumsilicaat), duniet, kalkspaat, olivijn	A	-		
6332	Dolomiet (magnesiumsilicaat), duniet, kalkspaat, olivijn, allen verkleind, gemalen, tot 32 mm doorsnede	A	-		
6333	Gipssteen	A	-		
6334	Gipssteen, verkleind, gemalen, tot 32 mm doorsnede	A	-		
6335	Mestkalk, meststof, kalkhoudend, kalkresiduen	B	-		
634	Krijt				
6341	Krijt, ruw (calciumcarbonaat, natuurlijk)	B	-		
6342	Krijt, voor het mesten	B	A		
639	Overige ruwe mineralen				
6391	Asbest, ruw (-aarde, -gesteente, -meel, -vezels, -generaat), asbestafval	-	-	S	
6392	Asfalt (asfaltite), asfaltaarde, -stenen, asfaltproducten voor wegenbouw	-	-	S	
6393	Bariet (bariumsulfaat), zwaarspaat, witheriet	A	-		
6394	Veldspaat, fluoriet	A	-		
6395	Bitteraarde, -spaat, kristalspaat, magnesiaat, ook gebrand, gesinterd, talkaarde	-	-	S	
6396	Grondsoorten, slib, bijv. afgegraven grond, brak water, puin, tuinaarde, huisvuil, humus, hoogovenpuin, infusorieaarde, kiezelaarde, molerklie, vuil, slik	-	-	S	4)
6397	Wassteen	A	-		
6398	Kalizout, niet voor bemesting, bijv. kainiet, camalliet, kieseriet, sylvinit, montanal	A	-		
6399	Ruwe mineralen, overige, bijv. borax, boraatmineralen, verfaarden, vulzout (natriumsulfaat), mica, kerniet, korund, cryoliet, magnesium, fosfaat, kwarts, kwartsiet, speksteen, steatiet, talksteen, tras, steenbrokken, -breuk	A	-		
64	CEMENT EN KALK				
641	Cement				
6411	Cement	B	-		
6412	Cementklinker	B	-		
642	Kalk				
6420	Kalk, in brokken, ook gebrand, kalkhydraat, gebluste kalk	B	-		
Opmerkingen: 4) S: sproeien over opslag op de wal					

1 Nummer ladingsoort	2 Goederensoort	3 Lozing in de vaarweg	4 Afgifte aan ontvangstinrichting t.b.v.:		6 Opm.
			lozen op het riool	bijz. behandeling	
65 GIPS					
650 Gips					
6501 Gips, gebrand		A	-		
6502 Gips, ruw, voor het mesten		B	-		
6503 Gips uit rookgasontzweelingsinrichtingen, overig industriegips		B	-		
69 OVERIGE MINERALE BOUWSTOFFEN (uitgezonderd glas)					
691 Bouwstoffen en andere producten uit natuursteen, puim, gips, cement en dergelijke stoffen					
6911 Asbestcementproducten, bijv. bouwstenen en -delen, tegels, vaten, platen		A	-		9)
6912 Beton- en cementproducten, kunststeenproducten bijv. bouwstenen, bouwdelen, trottoirstenen, gereede bouwdelen, tegels, lichte bouwplaten, muurstenen, platen, drempels, stelwanden, werkstukken		A	-		9)
6913 Puimproducten bijv. bouwstenen, -delen		A	-		9)
6914 Gipsproducten, bijv. bouwplaten, -stenen, -delen		A	-		9)
6915 Minerale en plantaardige isoleermiddelen, bijv. bouwdelen uit schuimstoffen, isolatieplaten, vormstukken, stapelweefselvlies, matten en platen van asbest, glaszijde, -watten, -wol, perliet, vermiculiet, warmtewerende massa		A	-		9)
6916 Natuursteen (fabriekssteen), bewerkt en producten daarvan, bijv. trottoirstenen, mozaiekstenen, straatplaten, straatsteen, platen, stootstenen, sierstenen, werkstukken van steen		A	-		9)
6919 Producten uit andere minerale stoffen, asfaltproducten, slakkenwol, houtgranietproducten, -massa		A, B	-		10)
692 Grofkeramische en vuurvaste bouwstoffen					
6921 Dak- en muurbaksteen van gebrande klei, bijv. bakstenen, bouwstenen, dakpannen, holle bouwstenen, klinkerstenen, parementstenen		A	-		9)
6922 Vuurvaste bouwdelen en stenen, keramische vloer- en wandplaten, bijv. vloer en muurtegels, platen, chamotte capsules, -platen, -stenen, -producten, silicaatstenen, greswaren		A	-		9)
6923 Vuurvaste mortel en vormzand, bijv. vormstukken, gietzand, giethulpstoffen, mortelmengsels		B	-		
6924 Stukken van vuurvaste keramische producten, chamotteblokken, chamottebreuk		A	-		
6929 Overige bouwkeramiek van gebrande klei, bijv. drainbuizen, kabeldekplaten, vloerplaten, -stenen		A	-		
Opmerkingen: 9) i.p.v. asbest: vezelcement 10) voor houtgranietmassa: B, voor alle overigen: A					

1	2	3	4	5	6
Nummer ladingsoort	Goederensoort	Lozing in de vaarweg	Afgifte aan ontvangstinrichting t.b.v.:		Opm.
			lozen op het riool	bijz. behandeling	
7 MESTSTOFFEN					
71 NATUURLIJKE MESTSTOFFEN					
711 Natuurlijk natronalpeter					
7110 Natriumitraat (natronalpeter)		-	A		
712 Ruwe fosfaten					
7121 Aluminiumcalciumfosfaat, calciumfosfaat, -superfosfaat		B	A		
7122 Apatiet, coproliet, fosforiet, ruwe fosfaten, niet nader gespecificeerd		B	A		
713 Ruwe kalizouten					
7131 Ruw kalizout, bijv. kainiet, carnalliet, kieseriet, sylvinit, meststoffen van minerale oorsprong, niet nader gespecificeerd		A	A		
7132 Magnesiumsulfaat		A	-		
719 Natuurlijke niet-minerale meststoffen					
7190 Meststoffen van plantaardige en dierlijke oorsprong, bijv. guano, hoornafval, compost, -aarde, mergel, mest, stalment		-	B		
72 CHEMISCHE MESTSTOFFEN					
721 Fosfaatslakken en Thomasmeel					
7210 Convertorkalk, fosfaatslakken, Thomasmeel, -fosfaat, thomasfosfaatmeel, -slakken		-	B	S	11)
722 Andere fosfaatmeststoffen					
7221 Ammoniaksuperfosfaat, boorsuperfosfaat, triplesuperfosfaat		-	B	S	11)
7222 Dicalciumfosfaat (fosforzure kalk)		-	B	S	11)
7223 Diammoniumfosfaat (diammonfosfaat)		-	B	S	11)
7224 Gloeifosfaat, mestfosfaten, fosfaatgloeimeststoffen, fosfaten, chemische, fosfaatmeststoffen, niet nader gespecificeerd		-	B	S	11)
723 Kalimestoffen					
7231 Kaliumchloride (chloorkalium), kaliumsulfaat (zwavelzure kali)		A	-		
7232 Kaliummagnesiumsulfaat (zwavelzuur kaliummagnesium)		A	-		
724 Stikstofhoudende meststoffen					
7241 Ammoniakgas		-	-	S	
7242 Ammoniumbicarbonaat, ammoniumchloride (salmiak, zoutzure ammoniak), ammoniumnitraat, ammoniumnitraat-ureumoplossing, ureum (urea), kalisalpeter, kaliumnitraat, kalkammonalpeter, kalstikstof, natronalpeter, stikstofmagnesium, stikstofhoudende meststoffen, niet nader gespecificeerd		-	A		
7243 Ammoniumsulfaat (zwavelzure ammoniak), ammoniumsulfatloog, ammoniumsulfatsalpeter		-	A		
729 Mengmeststoffen en andere chemisch bereide meststoffen					
7290 Sarnegestelde minerale meststoffen en wel: NPK-meststoffen, NP-meststoffen, NK-meststoffen, PK-meststoffen, handelsmeststoffen, mengmeststoffen, niet nader gespecificeerd		-	A		
Opmerkingen: 11) Indien vacuümschoon niet mogelijk, dan S					

1	2	3	4		5	6
Nummer ladingsoort	Goederensoort	Lozing in de vaarweg	Afgifte aan ontvangstrichting t.b.v.:		Opm.	
			lozen op het riool	bijz. behandeling		
8	CHEMISCHE PRODUCTEN					
81	CHEMISCHE GRONDSTOFFEN (uitgezonderd aluminiumoxide en -hydroxide)					
811	Zwavelzuur					
8110	Zwavelzuur (oleum), afvatzwavelzuur	-	-	S		
812	Natriumhydroxide					
8120	Natriumhydroxide, vast, natronhydroxideoplossing, natronloos, sodaloos	A, B	A, B			8)
813	Natriumcarbonaat					
8130	Natriumcarbonaat (koolzuurhoudend natrium), natron, soda	-	-	S		
814	Calciumcarbide					
8140	Calciumcarbide	-	-	S		
819	Overige chemische grondstoffen (uitgezonderd aluminiumoxide en -hydroxide)					
8191	Acrylonitril, adipinezuur, aluin, aluminiumacetaat (azijnzuurhoudende kleiaarde), -fluoride, -formiaat (mierenzuurhoudende kleiaarde), -sulfaat (zwavelzuurhoudende kleiaarde), ammoniakgas, ammonia, ammonsalpeter (ammoniumnitraat, salpeterzuurhoudende ammoniak), ammoniumfosfaat, -oplossing, ethylbenzeen, ethyleenoxide, vloeibaar, bariumcarbonaat, bariumchloride (chlorbarium), bariumnitraat, bariumnietriet, bariumsulfaat, bariumsulfiet, benzeenkoolwaterstofderivaat, loodgilt, -oxide, -wit (loodcarbonaat), brandewijn, verouderd, calciumformiaat (nierenzure kalk), calciumhypochloride (chlooralk), calciumnitraat (kalksalpeter), calciumfosfaat, calciumsulfaat (anhydriet, synthetisch), cyanide, caprolactam, siliciumcarbide, chroomalun, chroomloos, chroomsulfaat, cumeen, dimethylether, methylacetaat, methylether, azijnzuur, -anhydride, chloorazijnzuur, vetalcohol, fluorwaterstof, ethyleenglycol, butyleenglycol, propyleenglycol, glycerine, glycerinologen, glycerinewater, ureum, kunstmatig (carbamide), hexamethyleendiamine, houtazijn, isopropylalcohol, kaliumchloraat, kaliumhypochlorietloos (kalibleekloos), kaliumnitraat, kooldioxide, verdicht, vloeibaar gemaakt, cresol, fenol, magnesiumcarbonaat, melamine, natriumacetaat (azijnzuurhoudend natrium), natriumchloraat, natriumfluoride, natriumformiaat, natriumnitraat (natronsalpeter), natriumfosfaat, natriumsulfiet (zwavelzuurhoudend natrium), zwavelnatrium, nattaaleenanhidride, retortengrafit, roet, zwavelkoolstof, silicium, siliciumcarbide, spiritus, gedatureerd, stikstof, verdicht, vloeibaar gemaakt, styreen, trichloorethyleen, wasgrondstoffen, waterstof	-	-	S		
8192	Calciumchloride (chloorcalcium), kalkstikstof, chloor, vloeibaar gemaakt (chloorloos), ijzeroxide, -sulfaat, kaliumhydroxide, kaliloos, kaliumcarbonaat, -silicaat (waterglas), kaliumsulfatloos, potas, magnesiumsulfaat, mangaansulfaat, methanol (houtgeest), methylalcohol, natriumbicarbonaat (dubbelkoolzuurhoudend natrium), -bisulfaat (dubbelzwavelzuurhoudend natrium), -nietriet (salpeterzuurhoudend natrium), -nietrielloos, -silicaat (waterglas), natronbleekloos, fosforzuur, salpeterzuur, -afvalzuur, zoutzuur, -afvalzuur, zwavel, gereinigd, zwaveldioxide, zwavelige zuren, zinkoxide, -sulfaat	-	-	S		
8193	Kaliumchloride (chlooralkalium)	-	-	S		
8199	Overige chemische grondstoffen, bijv. alcohol, puur (spiritus), ammoniumchloride (salmiak), chloorbenzeen, cyaanzout, hardingsmiddel voor ijzer, voor staal, monochloorbenzeen, orthoxyleen, paraxyleen, radioactieve stoffen, titaandioxide (bijv. kunstrutiel), niet nader gespecificeerd	-	-	S		
Opmerkingen: 8) vast: B loog: A						

1	2	3	4	5	6
Nummer ladingsoort	Goederensoort	Lozing in de vaarweg	Afgifte aan ontvangstinrichting t.b.v.:		Opm.
			lozen op het riool	bijz. behandeling	
82	ALUMINIUMOXIDE EN -HYDROXIDE				
820	Aluminiumoxide en -hydroxide				
8201	Aluminiumoxide	B	-		
8202	Aluminiumhydroxide (aluminiumhydraat)	B	-		
83	BENZEEN, TEREN EN DERGELIJKE DERIVATEN				
831	Benzeen				
8310	Benzeen	-	-	S	
839	Pek, teer, teeroliën en dergelijke derivaten				
8391	Nitrobenzeen, benzeenderivaten, niet nader gespecificeerd	-	-	S	
8392	Oliën en andere derivaten van steenkoolteer, bijv. antraceen, -slib, decaline, naftaline, geraffineerd, tetraline, xyleen, solventnafta, toluen, xylol	-	-	S	
8393	Pek en teerpek uit steenkool- en andere minerale teren bijv. bruinkoolteerpek, houtteerpek, mineraalteerpek, petroleumpek, steenkoolteerpek, teerpek, turfpek, -teerpek	-	-	S	4)
8394	Pek- en teercokes van steenkool en andere minerale teren, bijv. bruinkoolteercokes, steenkoolpekocokes, -teercokes, teercokes	-	-	S	4)
8395	Gasreinigingsstof	-	-	S	
8396	Steenkool-, bruinkool- en turfteer, houtteer, houtteerolie, bijv. impregneerolie, carboleum, kreosootolie, mineraalteer, naftaline, ruw	-	-	S	
8399	Overige derivaten, bijv. resten van zware olie van bruinkool- en steenkoolteer	-	-	S	
84	CELSTOF EN OUD PAPIER				
841	Houtslipsel en celstof				
8410	Houtstof (houtslipsel), houtcellulose, cellulose, -afval	A	-		
842	Oud papier en papierafval				
8420	Oud papier, oud karton	A	-		
89	ANDERE CHEMISCHE PRODUCTEN (inclusief zetmeel)				
891	Kunststoffen				
8910	Kunststhar, kunststharlijm, kunststofafval, kunststofgrondstoffen, niet nader gespecificeerd, mengpolymeer van acrylonitril, van butadieen, van styreen, polyester, polyvinylacetaat, -chloride, vinylchloride	-	-	S	4)
892	Verf-, kleur- en looistoffen				
8921	Kleurstoffen, verven, lakken, bijv. ijzeroxide voor het aanmaken van verven, email, aardkleuren, bereid, lithopone, menie, zinkoxide	-	-	S	
8922	Stopverf, kit	-	-	S	
8923	Looistoffen, geconcentreerd, extracten	-	-	S	
Opmerkingen: 4) S: sproeien over opslag op de wal					

1	2	3	4		5	6
Nummer ladingsoort	Goederensoort	Lozing in de vaarweg	Afgifte aan ontvangstinrichting t.b.v.:		Opm.	
			lozen op het riool	bijz. behandeling		
893	Farmaceutische producten, etherische oliën, reinigings- en lichaamsverzorgingsmiddelen					
8930	Apothekerproducten (geneesmiddelen), cosmetische en farmaceutische producten, reinigingsmiddelen, zeep, wasmiddelen, waspoeder	-	A	S		17)
894	Munitie en springstoffen					
8940	Munitie en springstoffen	-	-	S		
895	Zetmeel en gluten					
8950	Stijfset, aardappelzetmeel, zetmeel, -producten, gluten	-	A			
896	Andere chemische producten					
8961	Afv al van kunstraad, -vezels, -garens, van kunststoffen, ook geschuimd, ook thermoplastisch, niet nader gespecificeerd, afvalmengzuren van zwavel- en salpeterzuur, elektrodenkoolstofafval, -resten, koolstofbasisstof	-	-	S		
8962	Afv al en residuen van de chemische industrie, van de glasindustrie, ijzeroxidehoudend, sulfietloog	-	-	S		
8963	Aceton, ethylacetaat, ethyleenchloride, ethylglycol, butanol, butylacetaat, butylglycol, chloorkoolwaterstof, niet nader gespecificeerd, chloorparaffine, chloroform (trichloormethaan), dextrine (oplosbaar zetmeel), dichloorethyleen, ontkalkingsmiddel voor de lederbereiding, glycolen, niet nader gespecificeerd, grafiet, grafietproducten, hardingsmengsels voor kunststoffen, hexachloorethaan, kabelwas, lijm, oplosmiddel, methylchloride (chloormethyl), methylglycol, methyleenchloride, tetrachloorethyleen, plantbeschermingsmiddelen, niet nader gespecificeerd, propylacetaat, -glycol, tallolie, -producten, terpentijneolie, tetrachloorbenzeen, tetrachloorkoolstof, trichloorbenzeen, weekmakermengsels voor kunststoffen	-	-	S		
8969	Chlorotheen, creosoot, chemicaliën, chemische producten, niet nader gespecificeerd	-	-	S		
Opmerkingen : 17) indien geneesmiddelen: S						

1	2	3	4	5	6
Nummer ladingsoort	Goederensoort	Lozing in de vaarweg	Afgifte aan ontvangstrichting t.b.v.:		Opm.
			lozen op het riool	bijz. behandeling	
94	METAALPRODUCTEN				
941	Systeembouwonderdelen en bouwconstructies van metaal				
9411	Barakken, schuren, tribunes van metaal, venster, -delen, palen, poorten, poortkozijnen, deuren, deurkozijnen, van metaal	-	-		
9412	Constructies, constructieonderdelen, van metaal	-	-		
949	Andere metaalproducten				
9491	Blikproducten, bouten, bussen, trommels, draadkabel, ijzerwaren ook met elektrische inrichting, staalvezels, vaten en flessen van staal voor het vervoer van verdicht of vloeibaar gas, gietijzerwaren, huishoudapparaten van gietijzer, van blikstaal, jerrycan, kuip, schroeven en moeren, lasdraad, werktuigen, staalwaren, niet nader gespecificeerd	-	-		
9492	Ankers voor vaartuigen, bouwstaalmatten, -weefsel, draad, vlechtdraad, draadpennen, ijzerhouder, -vaten, vormstukken uit gietijzer, uit staal, ketels, ketens, nagels, klinknagels, prikkeldraad, staalmatten	-	-		
9493	Betondraadweefsel, (ijzerdraadweefsel met aangebrachte betonstukjes)	-	-		
95	GLAS, GLASPRODUCTEN, KERAMISCHE EN ANDERE MINERALE PRODUCTEN				
951	Glas				
9511	Vensterglas, vlakglas, floatglas, glasbouwstenen, glasdakpannen, glastegels, isoleerglas, gelaagd glas, onbewerkt glas	-	-		
9512	Glas, gemalen, glasafval, -breuk, -scherven	A	-		
952	Glasproducten, keramische en andere minerale half- en eindproducten				
9521	Asbestproducten, bijv. pakkingen, filterplaten, vilt, karton, beschermingsbekleding	-	-		
9522	Glasproducten, bijv. flessen, ballen, servies, gegoten glas, glasstaven	-	-		
9523	Keramische producten, bijv. vormstukken uit kleiaarde of steengoed, klei- en pottenbakkersproducten	-	-		
9529	Andere minerale half- en eindproducten, niet nader gespecificeerd	-	-		
96	LEDER, LEDERWAREN, TEXTIEL, BEKLEDING				
961	Leder, bewerkte huiden, lederwaren				
9610	Pelzen, huiden, leder, bontwerk	-	-		
962	Garens, weefsel en aanverwante artikelen				
9620	Chemiedraden, -garens, draden en garens van plantaardige spinstoffen, van dierenharen, van wol, vilt, -waren, weefsels en stoffen, jute zakken, dekzeilen, touwwerk, tapijten, watten	-	-		
963	Kleding, schoenen, reisartikelen				
9630	Kleding, lederwaren, pelswaren, textiel	-	-		
Opmerkingen:					

1	2	3	4	5	6
Nummer ladinggoed	Goederensoort	Lozing in de vaarweg	Afgifte aan ontvangstinrichting t.b.v.:		Opm.
			lozen op het riool	bijz. behandeling	
97	ANDERE HALF- EN EINDPRODUCTEN				
971	Rubberwaren				
9710	Vloerbedekking, rubberbanden, guttapercha, bewerkt, buizen, schuimrubber	-	-		
972	Papier en karton				
9721	Bitumenvilt, -papier, -karton, dakvilt, viltkarton, teervilt, -papier, teerkarton	-	A		
9722	Karton, behangepapier, perkamentpapier, golfkarton, celstofwatten (papierwatten)	-	A		
9723	Kaftpapier, (in)pakpapier, papier in rollen, krantenpapier	-	A		
973	Papier- en kartonproducten				
9730	Papier- en kartonproducten	-	A		
974	Drukwerk				
9740	Boeken, kranten, drukwerken, niet nader gespecificeerd	-	-		
975	Meubelen en inrichtingsartikelen				
9750	Meubelen, meubelonderdelen en inrichtingsartikelen, niet nader gespecificeerd	-	-		
976	Hout- en kurkwaren				
9760	Barakken, huizen, schuren, tribunes van hout, bouwonderdelen (houtconstructies), vaten, vensters, -delen, lijsten, fineerbladen, hardvezelplaten, huishoudapparaten, houtpleisterblokken, -platen, houtspaan, bijzonder gefabriceerd (bijv. voor korven, doosjes), houtwol, triplex, -platen, dragers van hout, kurkwaren	-	-		
979	Andere eindproducten				
9790	Apparaten, instrumenten, inclusief accessoires en onderdelen voor chemische, medische, natuurkundige doeleinden, borstelwerk, vlecht- en korfproducten, kunststofproducten, muziekinstrumenten, sanitair	-	-		
99	BIJZONDERE TRANSPORTGOEDEREN (inclusief groepage- en stukgoed)				
991	Gebruikte verpakkingen, verpakkingsmiddelen				
9910	Containers, kabelhaspels, leeggoed, pallets, alle gebruikt, lege voertuigen (bijv. trailer, chassis), andere verpakkingsmiddelen, niet nader gespecificeerd	-	-		
992	Werktuigen van bouwondernemingen, circusartikelen, e.d.				
9920	Bouw- en etalagegereedschappen, gebruikt	-	-		
999	Groepage- en stukgoed, transportgoederen die gezien hun aard niet onder een van de groepen zijn te brengen				
9991	Wapens, inclusief accessoires en onderdelen	-	-		
9999	Goederen, niet nader gespecificeerd	-	-		
Opmerkingen:					

AANHANGSEL IV

de Uitvoeringsregeling

Model Losverklaring

Ladingontvanger/overslaginstallatie

.....
.....

(adres)

1. Wij hebben van het schip
.....
laadruim/ladingtank nr.
..... (naam en officieel scheepsnummer)
2. kg of l gelost.
..... (hoeveelheid) (goederensoort en -nummer volgens Aanhangsel III van de Uitvoeringsregeling)
3. Aangemeld op
..... (datum) (tijd)
4. Aanvang van het lossen
..... (datum) (tijd)
5. Eind van het lossen
..... (datum) (tijd)

De laadruimen/ladingtanks nr zijn

6. niet ontdaan van restlading; schipper verklaart eenheidstransporten uit te voeren;
7. bezemschoon/nagelensd opgeleverd (standaard A volgens Aanhangsel III van de Uitvoeringsregeling);
8. vacuümschoon opgeleverd (standaard B volgens Aanhangsel III van de Uitvoeringsregeling);
9. wasschoon opgeleverd;
10. restlading en overslagrestanten zijn overgenomen.

Het waswater/ballastwater/regenwater van de aangegeven laadruimen/ladingtanks

11. kan overeenkomstig Aanhangsel III van de Uitvoeringsregeling in het water worden geloosd;
12. is overgenomen;
13. moet bij ontvangstinrichting
afgegeven worden, welke door ons daartoe is aangewezen en welke terzake een aparte verklaring afgeeft;
14. moet volgens de vervoerovereenkomst worden afgegeven.

15. Plaats,.....
..... (datum) (stempel) (ondertekening)

Bevestiging door de schipper

16. De vermeldingen onder de nummers van 1 tot en met 14 worden bevestigd.
17. Opmerkingen:
.....
..... (naam schipper in drukletters en ondertekening)

Ontvangstinrichting

.....
.....

(adres)

Bevestiging van afgifte
slechts noodzakelijk indien nr. 13 of 14 is aangekruist

18. De afgifte van cam³ waswater/ballastwater/regenwater wordt bevestigd.
19. Ten aanzien van de afgifte is een aparte verklaring aan de schipper uitgereikt.
20. Plaats,.....
..... (datum) (stempel) (ondertekening)

hetgeen van toepassing is aankruisen.

AANHANGSEL V

behorende bij de Uitvoeringsregeling

Grens- en controlewaarden voor zuiveringsinstallaties aan boord van passagiersschepen

Zuiveringsinstallaties aan boord van passagiersschepen moeten ten minste aan de volgende eisen voldoen:

1. Bij de typekeuring moet aan de volgende grenswaarden worden voldaan:

parameter	concentratie	proef
biochemisch zuurstofverbruik (BZV ₅)	25 mg/l	24-uurs mengproef, gehomogeniseerd
ISO N5815 van 1981	40 mg/l	Steekproef, gehomogeniseerd
chemisch zuurstofverbruik (CZV)	125 mg/l	24-uurs mengproef, gehomogeniseerd
ISO N6060 van 1986	180 mg/l	steekproef, gehomogeniseerd

De Verdragsluitende Staten kunnen gelijkwaardige methodes gebruiken.

2. Bij in gebruik zijnde installaties moet aan de volgende controlewaarden worden voldaan:

parameter	concentratie	proef
biochemisch zuurstofverbruik (BZV ₅)	40 mg/l	steekproef, gehomogeniseerd
ISO N5815 van 1981		
chemisch zuurstofverbruik (CZV)	180 mg/l	steekproef, gehomogeniseerd
ISO N6060 van 1986		

De Verdragsluitende Staten kunnen gelijkwaardige methodes gebruiken. Bij de steekproef moet voldaan worden aan de waarde.

3. Mechanisch-chemische methodes waarbij gebruik wordt gemaakt van chloorhoudende middelen zijn niet toegestaan.
4. Voor de opslag en het koelen van het zuiveringsslib dienen toereikende voorzorgsmaatregelen te worden getroffen.

